

PRESTACIONES DESTACADAS

FACTOR G elevado de 450.
 Programador TOUCH II, de fácil uso y con pantalla táctil de 4,3".
 8 señales de dosificación estándar.
 2 entradas de agua (fría y caliente).
 Wet Cleaning estándar con el control TOUCH II: niveles de agua y velocidad modificables.
 Sistemas multipago.
 Ciclos de lavado cortos (Potencia de calefacción de 6 kW)
 Telemetría estándar: todos los datos del proceso de lavado (temperatura, niveles de agua) son almacenados en la lavadora.

CONECTIVIDAD

DOMUSCONNECT: la solución IoT estándar y gratuita para gestionar la lavandería, monitorizar máquinas, etc. desde la nube.
 Pago remoto: App DOMUS LAUNDRY.

VERSATILIDAD

OPL <> MONEDERO: Modelo estándar fácilmente transformable.
 ELÉCTRICA <> AGUA CALIENTE: Modelo eléctrico fácilmente configurable a agua caliente.
 BOMBA <> VÁLVULA DESAGÜE: Modelo estándar fácilmente transformable.
 UNIDAD <> APILADA: La lavadora permite apilar una secadora encima.
 Preparadas con prestaciones Wet Cleaning.
 Ideal para muchos sectores: restaurantes, gimnasios, campings, lavado de mopas, apartamentos, lavanderías, autoservicio, tintorerías, guarderías, etc.

EFICIENCIA

Sistema de pesaje inteligente.
 Optimal Loading: indicación manual del peso de la carga.

ROBUSTEZ

Mueble exterior en skinplate gris.
 Puerta robusta de aluminio.
 Cuba, tambor y palas del tambor en acero inoxidable AISI-304.
 Sin mufla. Más fácil de reparar y limpiar.
 Soporte de rodamientos y rodamientos industriales (hasta 15.000 horas de trabajo).
 Mismo motor y variador que lavadoras DOMUS industriales DHS.
 Bloqueo de puerta industrial y robusto.

OTROS

Lavadoras flotantes de alto centrifugado, sin necesidad de anclaje al suelo.
 Jabonera con 4 compartimentos.
 Certificaciones CB y WRAS.
 Certificación KIWA para el estándar REG4.



OPCIONES

- Licencia IoT - DOMUSCONNECT
- Kit transformación bomba a válvula
- KIT BOMBA DOSIFICACIÓN DQ-2
- BOMBA DOSIFICACIÓN EXTRA DB-1
- Kit doble desagüe (sólo modelos válvula)
- Kit transformación válvula a bomba desagüe
- Junta de silicona HPW-8/10
- Apertura puerta contraria
- Modelo tropicalizado
- Jabonera superior para HPW
- 6 señales extra de dosificación para HPW-8/10
- Válvula normalmente cerrada
- Kit zócalo ergonomía en skinplate HPW-HPD
- Kit zócalo ergonomía en acero inox HPW-HPD
- Kit zócalo mopas HPW-8/10 skinplate
- Kit zócalo mopas HPW-8/10 inox
- Kit zócalo recuperador de agua HPW-8/10 skinplate
- Zócalo recuperador de agua HPW-8/10 inox
- Mueble en acero inox AISI 304
- Kit de auto desbloqueo de la puerta HPW-8/10
- Pedido contenedor completo HPW + embalaje compacto
- 440V III sin N 50/60Hz (marítimo)
- 110-120V I -50/60Hz
- Sistemas de pago para autoservicio

CAPACIDAD Y TAMBOR		UNIT.	HPW-8 TOUCH II	
Capacidad 1/9		Kg	9	
Capacidad 1/10		Kg	8	
Volumen		l	80	
Diámetro		mm	532	
Profundidad		mm	360	
DATOS GENERALES				
Velocidad de lavado / Velocidad de centrifugado		r.p.m.	50/1.250	
Factor "G"		-	450	
Fuerza máxima transmitida		KN	1,47±0,53	
Frecuencia fuerza dinámica		Hz	18,33	
Sonido		dB	<70	
Versión autoservicio		-	YES	
Doble desagüe		-	NO	
Sistema de pesaje / Sistema de Volcado		-	NO	
Opción SLUICE		-	NO	
PUERTA				
Alto centro puerta / Alto base puerta		mm	537/280	
Diámetro		mm	373	
POTENCIA				
Motor		kW	0,75	
Calefacción mod. Eléctrico		kW	6	
Potencia máxima eléc.		kW	6,25	
Potencia máx. mod. Vapor y agua caliente		kW	0,75	
CONEXIONES			E	HW/S
Tensión 110V- I + N +T		Nº x mm ² / A	-	2x1,5+T - 16A
Tensión 230V- I + N +T		Nº x mm ² / A	2x6+T - 40A	2x1,5+T - 16A
Tensión 230V- III + T		Nº x mm ² / A	3x2,5+T - 20A	-
Tensión 400V- III + N + T		Nº x mm ² / A	4x1,5+T - 16A	-
Entrada de vapor (mod. Vapor)		inch	NO	
Consumo máximo de vapor (mod. Vapor)		Kg/h	-	
Entrada de agua		inch	3/4"	
Presión de red		Kgs/cm ²	2-4	
Consumo máximo de agua*		Lit/h	-	
Desagüe		mm/inch	2"	
Capacidad de desagüe		Lit/min	140	
DIMENSIONES / DIMENSIONES CON EMBALAJE				
Ancho neto / Ancho bruto		mm	680/710	
Profundo neto / Profundo bruto		mm	698/832	
Alto neto / Alto bruto		mm	1.040/1.158	
Peso neto / Peso bruto		Kg	150/161	
Volumen embalaje		m ³	0,68	

* Programa nº20, 75% de carga

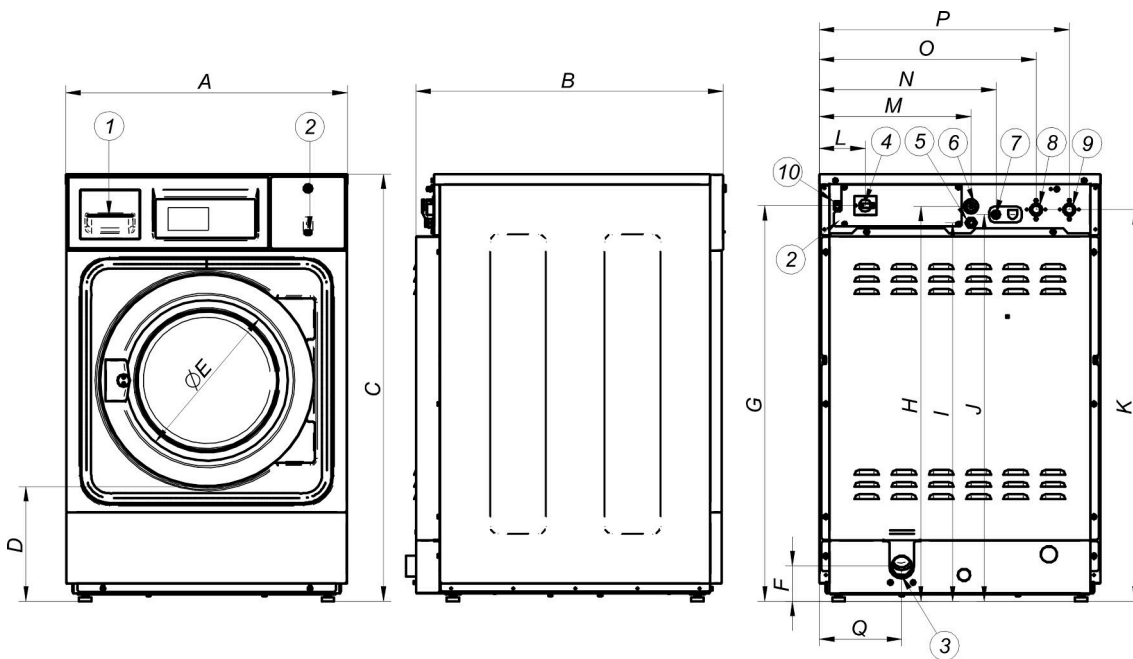

1. Jabonera
2. Puerto USB
3. Válvula de desagüe*
4. Interruptor general
5. Conexión eléctrica bombas jabón líquido
6. Conexión eléctrica
7. Entrada para jabón líquido
8. Entrada agua fría
9. Entrada agua caliente
10. Puerto ethernet.

		A	B	C	D	E	F	G	H	I	J	K	L	M	N	O	P	Q*
HPW-8	mm	680	698	1.040	278	373	86	964	962	922	942	954	110	366	427	524	603	199
	inch	26,77	27,48	40,49	10,94	14,69	3,39	37,95	37,87	36,30	37,09	37,56	4,33	14,41	16,81	20,63	23,74	7,83