

## TOUCH II

Pantalla táctil a color de 7", programable y de fácil uso.  
 Conexión USB: Incluye plataforma online para programar, telemetría, análisis de datos...mediante la IoT.  
 Vídeos en pantalla: anuncios, instrucciones (útil para autoservicio).  
 37 idiomas.

## PRESTACIONES DESTACADAS

Inversión de giro estándar.  
 Tambor en acero inoxidable estándar.  
 Variador de frecuencia estándar.

## EFICIENCIA

DOUBLE FLOW - Sistema de flujo de aire axial-radial.  
 Gran filtro de borras.

## VERSATILIDAD

Hechas a medida - Personalización.  
 Wet Cleaning.  
 OPL > Autoservicio - La secadora estándar OPL transformable para versión autoservicio (DTT-11 a DTT-35).

## CONECTIVIDAD

IoT - **DOMUSCONNECT** estándar gratuita.  
 Gestión de lavanderías: OPL y autoservicio.  
 Pago remoto (autoservicio).

## ERGONOMÍA

Cajón del filtro, malla en acero inoxidable.  
 Diámetros de puerta grandes.  
 Inversión de sentido de apertura de puerta.

## MANTENIMIENTO

Panel abatible: acceso fácil y ergonómico.  
 Menú técnico: estadísticas para técnicos.  
 Fácil acceso a componentes.

## OTROS

Mueble skinplate gris, efecto inox.  
**NUEVO:** Transmisión por motorreductor en modelos DTT-45 a DTT-80  
 SOFT DRY - Tambor con perforaciones interiores.  
 COOL DOWN - Enfriamiento antiarrugas al final del ciclo.  
 Disponibles en calefacción eléctrica, gas o vapor.  
 CE aprobado



## OPCIONES

- Licencia IoT - DOMUSCONNECT
- Secadora calefacción Gas Natural
- Puerta de guillotina automática DTT-45/60/80 (doble cristal)
- Puerta de guillotina manual DTT-45/60/80 (sin doble cristal)
- Kit de volcado frontal DTT-45/60/80
- EFFICIENT DRY Control de humedad
- Doble cristal puerta DTT-28 a DTT-80
- Sistema anti-incendios SFEX DTT-60/80
- Apertura puerta contraria DTT-45/60/80
- Modelo tropicalizado
- Dosificación - pulverización PERFUME
- Panel posterior entrada de aire externa+filtro DTT-45/60/80
- Filtro de borras con mallado 0,6 mm (estándar es 0,3 mm)
- Filtro de borras con mallado 1,2 mm (estándar es 0,3 mm)
- Mueble en acero inox DTT-60
- Panel frontal en acero inox DTT-45/60/80
- Batería de vapor a baja presión DTT-45/60/80
- Embalaje de madera DTT-60
- 400V III 60Hz DTT-45/60/80 E/S
- 400V III 60Hz DTT-45/60/80 G
- 230V III 50Hz DTT-45/60/80 G/S
- 230V III 60Hz DTT-45/60/80 E/S
- 230V III 60Hz DTT-45/60/80 G
- 400V III 50Hz DTT-60/80
- 230V III 50Hz DTT-45/60/80 E
- 230V III 60Hz DTT-45/60/80 E
- 440/480V III 60Hz DTT-45/60/80

CAPACIDAD Y TAMBOR		UNIT.	DTT-60
Capacidad 1/18		Kg	66,7
		lb	146,9
Capacidad 1/20		Kg	60
		lb	132,3
Ø Tambor		mm	1.225
		inch	48,23
Profundidad tambor		mm	1.020
		inch	40,16
Volumen tambor		l	1.200
		cu ft	42,37
Ø Boca puerta		mm	802
		inch	31,57
Altura centro puerta		mm	1.275
		inch	50,20
Altura suelo hasta parte baja puerta		mm	813
		inch	31,99
CALEFACCIÓN ELÉCTRICA			
Poder de evaporación		L/h	60,2
		US gallon/h	15,9
Producción horaria		Kg/h	120
		lb/h	264,6
Potencia de calefacción instalada		kW	72
Potencia eléctrica instalada		kW	74,25
Potencia motor tambor		kW	1,10
CALEFACCIÓN GAS			
Poder de evaporación		L/h	72
		US gallon/h	17,383
Producción horaria		Kg/h	128,6
		lb/h	283,5
Potencia de calefacción instalada gas		kcal/h	77386
		Btu/h	307092,7
Potencia de calefacción instalada gas		kW	90
Potencia eléctrica instalada gas		kW	2,25
Consumo instantaneo gas propano (G31)		Kg/h	7,71
		lb/h	17
Consumo instantaneo gas natural (G20)		m <sup>3</sup> /h	9,53
		cfm	5,61
Ø Entrada gas		BSPP ISO 228-1	3/4"
CALEFACCIÓN VAPOR			
Potencia de calefacción instalada vapor		kW	128
		Btu/h	436754
Potencia eléctrica instalada vapor		kW	2,25
Consumo de vapor (8 barG) - Estandar		kg/h	171
Consumo de vapor (116 psiG)		lb/h	206
Presión vapor		barG	7 - 12
		psiG	101,5 - 177
Entrada - salida vapor estandar		BSPT- ISO7.1	1"
Entrada vapor - salida condensados		NPT ANSI B1.20.1 Tapered	1"
Consumo vapor (5 barG) - Baja Presión		kg/h	147
Consumo vapor (72,5 psiG) - Baja Presión		lb/h	177,1
Presión vapor - Baja presión		barG	4 - 7
		psiG	58 - 101,5
Entrada - salida vapor - Baja presión		BSPT- ISO7.1	1" 1/2
CALEFACCIÓN ACEITE TÉRMICO			
Potencia de calefacción instalada		kW	128
Potencia eléctrica instalada		kW	2,25
Consumo de fluido (T max 175°C)		m <sup>3</sup> /h	10

Conexión aceite térmico	BSP	1" 1/2	
<b>VENTILACIÓN</b>			
Potencia motor ventilador	kW	1,1	
Caudal aire nominal	m <sup>3</sup> /h	3.000	
	cfm	1765,73	
Ø Evacuación de vahos	mm	300	
	inch	11,81	
<b>EMISIÓN DEL CALOR</b>			
Emisión de calor total máx.	kW	6,48	
	Btu/h	22123,6	
Emisión de calor frontal máx.	kW	2,88	
	Btu/h	9832,7	
<b>CONEXIONES</b>			
Tensión 230V - I + N + T	Nº x mm <sup>2</sup> / A	-	-
Tensión 230V - III + T	Nº x mm <sup>2</sup> / A	-	4 x 2,5 / 25A
Tensión 400V - III + N + T	Nº x mm <sup>2</sup> / A	5 x 50 / 125A	5 x 2,5 / 25A
<b>DIMENSIONES NETAS / D. CON EMBALAJE</b>			
Ancho neto / bruto	mm	1.270 / 1.330	
	inch	50 / 52,36	
Profundidad neta / bruta	mm	1.366 / 1.455	
	inch	53,78 / 57,28	
Altura neta / bruta (* calefaccion desmontada)	mm	2.380 /*2.200	
	inch	93,70 /*86,61	
Peso neto / bruto	Kg	529 / 575	
	lb	1.166,25 / 1.267,66	
<b>OTROS DATOS</b>			
Nivel sonoro	dB	67	

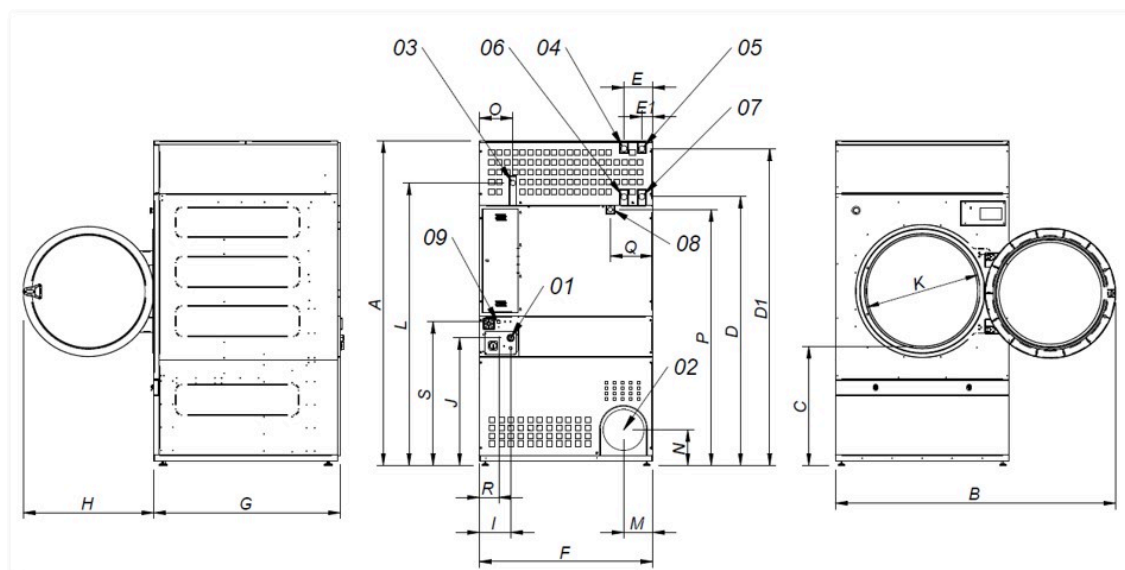

- 01 Acometida eléctrica
- 02 Salida vahos Ø 300
- 03 Entrada gas 3/4"
- 04 Entrada vapor 1" (DTT-45)
- 05 Entrada vapor 1" (DTT-60-80)
- 06 Salida condensados 1" (DTT-45)
- 07 Salida condensados 1" (DTT-60-80)
- 08 Válvula anti incendio 3/4"
- 09 Conexión ethernet (solo control TOUCH II)

	A	B	C	D	D1	E	E1	F	G	H	I	J	K	L	M	N	O	P	Q	R	S
DTT-45	2.380	2.045	874	1.981	2.311	211	80	1.270	1.106	956	248	935	802	2.088	214	240	244	1.841	308	160	1.053
DTT-60	2.380	2.045	874	1.981	2.311	211	80	1.270	1.366	956	248	935	802	2.088	214	240	244	1.841	308	160	1.053
DTT-80	2.380	2.045	874	1.981	2.311	211	80	1.270	1.598	956	248	935	802	2.088	214	240	244	1.841	308	160	1.053