

 **CARACTERISTICAS****MAC-A / MAC-C**

Maniquí universal ideal para el acabado de abrigos, chaquetas, vestidos, etc.

Posibilidad de programar 9 ciclos de trabajo completamente automatizados con regulación de tiempos de vaporización y soplado mediante temporizadores.

Anchura de los hombros y altura del maniquí regulable.

Radio de giro de 360º del soporte del maniquí y los controles.

MAC-C (sin caldera)

Sin caldera, para ser conectado a un suministro central de vapor.

Necesita entrada y salida de vapor.

Se puede instalar con generador de vapor SB-24 - 12kW.

Voltaje: 230V III / 400V III 50Hz.

MAC-A (con caldera)

Con caldera incorporada, 18 litros.

Alimentación automática de agua.

Control de presión automático (4,5 bares).

Voltaje: 230V III / 400V III 50Hz.

TOPPER-A / TOPPER C

Topper de repaso para pantalones con tensor de cintura y piernas.

Tensionamiento lateral de la cintura del pantalón.

Carrito tensor de pantalones (regulable en altura y pinzas de sujeción de los bajos en acero inox.)

Ventilador trifásico incorporado. Recalentador de aire.

Tarjeta electrónica para la programación de 9 ciclos de planchado.

Ciclo de planchado que controla los tiempos de: vapor, aire/vapor, ventilación.

Tres reguladores de presión (para las pizas piernas, para el tensor cintura y para el tensor piernas).

Interruptor exclusión carrito tensor piernas. Indicador manual de tallas.

Regulación mecánica del flujo de aire.

TOPPER-C (sin caldera)

Sin caldera.

Necesita conexión a fuente externa de vapor.

Puede conectarse con **generador de vapor SB-24**.

TOPPER-A (con caldera)

Con caldera incorporada.

Funcionamiento eléctrico.



DATOS GENERALES	UNIT.	TOPPER-C
Caldera	-	NO
Capacidad caldera	L	-
Grupo plancha	-	-
Pistola vapor	-	-
POTENCIA		
Motor bomba	HP	-
Resistencia caldera (opcional)	kW	-
Motor ventilador	kW	1-1,5
CONEXIONES		
Ø Entrada agua	BSP	-
Ø Salida agua caldera	BSP	-
Ø Entrada vapor	BSP	3/8"
Ø Salida condensados vapor	BSP	3/8"
Presión vapor	BAR	5
Consumo vapor	Kg/h	15-20
Ø Entrada aire	BSP	1/4"
Ø Salida aire	mm	-
Presión aire	BSP	5
Consumo de aire	NI/min	40
DIMENSIONES NETAS / DIMENSIONES CON EMBALAJE		
Ancho neto / Ancho bruto	mm	1.115 / 1.210
Profundo neto / Profundo bruto	mm	630 / 780
Alto neto / Alto bruto	mm	1.950 / 2.100
Peso neto / Peso bruto	kg	119 / 175
Volumen	m ³	1,37 / 1,98
OTROS		
Voltaje	V/Hz	230/400V III 50-60
Nivel sonoro	dB	70

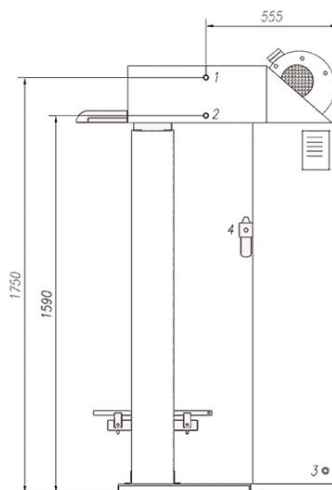
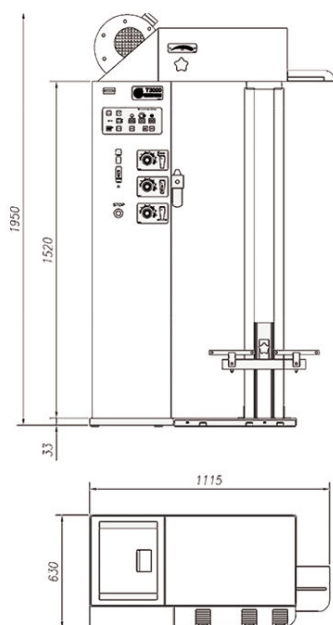

1. Entrada vapor
2. Purga condensados
3. Entrada alimentación eléctrica
4. Entrada aire comprimido