



PROGRAMMATEUR ÉLECTRONIQUE

Programmeur M: sélection du temps et de la température pour boutons.



FONCTIONNALITES

Inversion de sens du tambour standard.
Tambour inox standard.
Variateur de fréquence standard.



EFFICIENCE

DOUBLE FLOW - axial et radial.
Grand filtre à peluches tiroir.



POLYVALENCE

Fait-sur-mesure - Personnalisation
OPL > SELF - Modèle OPL standard facilement transformable en version libre-service.



ERGONOMIE

Filtre à peluches tiroir, maille en acier inoxydable.
Grand diamètre de porte.



MAINTENANCE

Panneau de commande articulé : accès facile et ergonomique.
Menu technique : statistiques pour les techniciens et maintenance avec console externe.



AUTRES

Carrosserie en skinplate gris, aspect inox.
SOFT DRY - Nouvelles perforations du tambour.
COOL DOWN - anti-froissement en fin de cycle.
Chauffage électrique ou gaz, sauf DTM2-22 gaz uniquement.
Homologation CE



OPTIONS

- Séchoir avec chauffage Gas Naturel
- Hublot double vitrage (2 unités)
- Display dans le programmeur M (2 unités)
- Filtre peluches mailles 0,3 mm (standard sur STACK 0,6 mm)
- Carrosserie inox DTM2-18
- Panneau frontal inox DTM2-11/14/18
- Emballage bois DTM2-18
- 400V III 50Hz 11/14/18kg
- 400V III 60Hz 11/14/18/22kg
- 230V III 60Hz 11/14/18kg G
- 230V III 60Hz 11/14/18kg E
- 440V/480V III 60Hz 11/14/18/22kg (maritime)
- Options paiement pour libre-service

CAPACITE ET TAMBOUR		UNIT.	DTM2-18 TURBO	
Capacité 1/18		Kg	18,3 x2	
		lb	40,4 x2	
Capacité 1/20		Kg	16,5 x2	
		lb	36,3 x2	
Ø Tambour		mm	750	
		inch	29,53	
Longueur tambour		mm	746	
		inch	29,37	
Volume tambour		l	330	
		cu ft	11,64	
Ø Porte		mm	574	
		inch	22,60	
Hauteur centre porte		mm	547 / 1522	
		inch	21,54 / 59,92	
Hauteur du sol au bas de la porte		mm	260 / 1.235	
		inch	10,24 / 48,62	
CHAUFFAGE ÉLECTRIQUE				
Capacité d'évaporation		L/h	-	
		US gallon/h	-	
Production horaire		Kg/h	-	
		lb/h	-	
Puissance de chauffage installée		kW	-	
Puissance électrique installée		kW	-	
Moteur tambour		kW	0,37 x2	
CHAUFFAGE AU GAZ				
Capacité d'évaporationn (mod. gaz)		L/h	35,3 x2	
		US gallon/h	9,325 x2	
Production horaire (mod. gaz)		Kg/h	70,7 x2	
		lb/h	155,9 x2	
Puissance de chauffage installée gaz		kcal/h	20650 x2	
		Btu/h	81891,4 x2	
Puissance de chauffage installée gaz		kW	24 x2	
Puissance électrique installée		kW	1,94	
Consommation instantanée gaz propane (G31)		Kg/h	2,06 x2	
		lb/h	4,54 x2	
Consommation instantanée gaz naturel (G20)		m ³ /h	2,54 x2	
		cfm	1,49 x2	
Ø Entrée gaz		BSPP ISO 228-1	1/2"	
VENTILATION				
Moteur ventilateur		kW	0,55 x2	
Débit d'air nominal		m ³ /h	750 x2	
		cfm	441,43 x2	
Ø Sortie buées		mm	200 x2	
		inch	7,78 x2	
ÉMISSION DE CHALEUR				
Émission totale de chaleur max.		kW	2,5	
		Btu/h	8353,4	
Émission maximale de chaleur frontale		kW	1,8	
		Btu/h	6145,5	
CONNEXIONS			E	G / S
Tension 230V - I + N + T		Nº x mm ² / A	-	3 x 2,5 / 20A
Tension 230V - III + T		Nº x mm ² / A	-	3 x 2,5 / 20A (1*)
Tension 400V - III + N + T		Nº x mm ² / A	-	3 x 2,5 / 20A (2*)
DIMENSIONS NETTES / D. AVEC EMBALLAGE				
Largeur nette / brute		mm	785 / 865	
		inch	30,91 / 34,06	

Profondeur nette / brute	mm	1.443 / 1.457
	inch	53,81 / 57,36
Hauteur nette / brut	mm	1.980 / 2.126
	inch	77,95 / 83,70
Poids net / brut	Kg	320 / 349
	lb	705,48 / 769,41
AUTRES		
Niveau sonore	dB	64

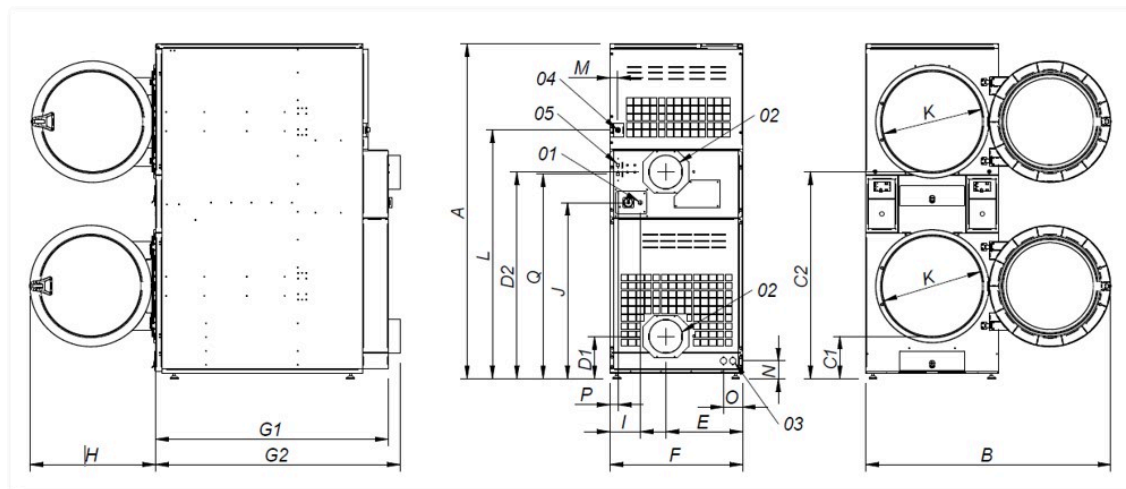

- 01 Connexion électrique
- 02 Sortie bues Ø 200
- 03 2 vanne d'eau anti incendie 3/4"
- 04 Connexion gaz 1/2"
- 05 Connexion ethernet (uniquement pour les modèles control TOUCH II)

	A	B	C1	C2	D1	D2	E	F	G1	G2	H	I	J	K	L	M	N	O	P	Q
DTM2-18 TURBO	1.980	1.447	259	1.234	250	1.223	454	785	1.374	1.443	735	180	1.040	575	1.472	45	103	100	49	1.210