

TOUCH II

- TOUCH II: microprocesador de fácil uso, totalmente programable con pantalla táctil de 7".
- Puerto USB: configura, actualiza y analiza las máquinas sin necesidad de conexión a internet.
- Vídeos en pantalla: añade tu logo, vídeos, anuncios o instrucciones de uso (útil para autoservicio).
- Interfaz multilingüe.
- 8 señales de dosificación estándar + 6 señales extras opcionales.

FACTOR G

FACTOR G 200: 11 - 45 kg.
FACTOR G 150: 60 - 80 kg.

EFICIENCIA

Sistema de consumo inteligente: ajuste automático del consumo de agua y detergentes (estándar).
Optimal loading: indicación manual del peso de la carga.
Bajo consumo de agua.

VERSATILIDAD

Hechas a medida: personalización.
OPL < > Autoservicio.
Eléctrica < > Agua caliente.
Preparadas para Wet Cleaning.

CONECTIVIDAD

IoT - **DOMUSCONNECT** estándar.
Servicio técnico remoto.
Gestión de lavanderías: OPL y autoservicio.
Pago remoto.

ERGONOMÍA

Fácil apertura y cierre de puerta.
Mayores diámetros de puertas:
• Ø 373 (11, 14 kg)
• Ø 460 (18, 22 y 28 kg)
• Ø 560 (35, 45, 60, 80 kg)

MANTENIMIENTO

Panel de mandos abatible: acceso fácil y ergonómico.
Menú técnico: estadísticas para técnicos.
Piezas equivalentes para todos los modelos: piezas electrónicas, contactores.

OTROS

Lavadoras rígidas.
Base de anclaje para una correcta fijación al suelo.
Tambor y cuba en acero inoxidable AISI 304.
Paneles en skinplate.
3 entradas de agua.
Certificaciones CB y WRAS. Opción ETL.
Certificación KIWA para el estándar REG4.



OPCIONES

- 400V 3~ N 50/60Hz DLS-60C
- Licencia IoT - DOMUSCONNECT
- Prep. lavad. DLS/DHS-60C/80C para conex. 1" depósitos ECOTANK XL
- Kit dosificación DQ-2 (2 bombas + soporte guía apto hasta 4 bombas)
- Bomba dosificación extra DB-1: bombas individuales extra
- Kit watermark Australia
- Base de anclaje DLS-60C
- Kit doble desagüe DLS-60C/80C
- Válvula normalmente cerrada DLS-60C/80C
- Manguera entrada agua DLS-60C/80C (Una por cada entrada de agua)
- 6 señales extra de dosificación para DLS-60C/80C
- Apertura puerta contraria
- Modelo tropicalizado DHS-11 - 45C / DLS-11 - 80C
- Kit vapor DLS-60C/80C
- Mueble inox AISI 304 DLS-60C
- Frontal y panel superior inox AISI 304 para DLS-60C
- 440V 3~ (No N) 50/60Hz DLS-60C (marítimo)
- 230V 3~ 50/60Hz DLS-60C
- Kit watermark Australia
- Sistemas de pago para autoservicio
- Kit de auto desbloqueo de la puerta DLS-DHS

DATOS TÉCNICOS	UNIT.	DLS-60C TOUCH II	
TAMBOR			
Capacidad de carga 1:9 / 1:10	Kg	65/59	
Volumen	l	600	
	gal	158,5	
Diámetro	mm	1048	
	inch	41,2	
Profundidad	mm	684	
	inch	26,9	
DATOS GENERALES			
Velocidad de lavado / Velocidad de centrifugado	r.p.m.	42,5/505	
Factor "G"	-	150	
Fuerza máxima transmitida	KN	9,12 ±15	
Frecuencia fuerza dinámica	Hz	6,93	
Sonido	dB	< 70	
Versión Autoservicio	-	SI	
Doble desagüe	-	OPC.	
Sistema de pesaje / Sistema de Volcado	-	NO	
Opción SLUICE	-	SI	
PUERTA			
Alto centro puerta / Alto base puerta	mm	900 / 540	
	inch	35,4"/21,2"	
Diámetro	mm	560	
	inch	22"	
POTENCIA			
Motor	kW	5,5	
Calefacción mod.Eléctrico	kW	36	
Potencia máxima elec.	kW	38	
Potencia máx. mod.vapor y agua caliente	kW	5,5	
CONEXIONES		E	HW/S
Tensión 110V- I + N +T	Nº x mm2 / A	-	-
	Nº x AWG / A	-	-
Tensión 230V- I + N +T	Nº x mm2 / A	-	-
	Nº x AWG / A	-	-
Tensión 230V- III + T	Nº x mm2 / A	4x25 / 100A	4x4 / 32A
	Nº x AWG / A	4x3 / 125A	4x11 / 50A
Tensión 400V- III + N + T	Nº x mm2 / A	5x16 / 63A	5x1,5 / 16A
	Nº x AWG / A	5x5 / 70A	5x15 / 30A
Entrada de vapor (mod. Vapor)	inch	3/4"	3/4"
Consumo máximo de vapor (mod. Vapor)	Kg/h	21	
Entrada de agua	inch	1"	
Presión de red	Kgs/cm2	2-4	
Consumo máximo de agua*	Lit/h	627,9**	
	GPH	165,87**	
Desagüe	mm/inch	3"	
Capacidad de desagüe	Lit/min	200	
	GPM	52,8	
DIMENSIONES / DIMENSIONES CON EMBALAJE			
Ancho neto / Ancho bruto	mm	1.225 / 1.335	
	inch	48,2"/52,5"	
Profundo neto / Profundo bruto	mm	1.315 / 1.440	
	inch	51,77"/56,69"	
Alto neto / Alto bruto	mm	1.640 / 1.860	
	inch	64,5"/73,2"	
Peso neto / Peso bruto	kg	792 / 878	
	lb	1746/1935,6	

Volumen embalaje	m3	3,6
	ft3	127,1

- * Programa nº20 , 75% de carga
- **Programa nº2 , 100% de carga
- *** versión 400V=48kW / 230V =36kW

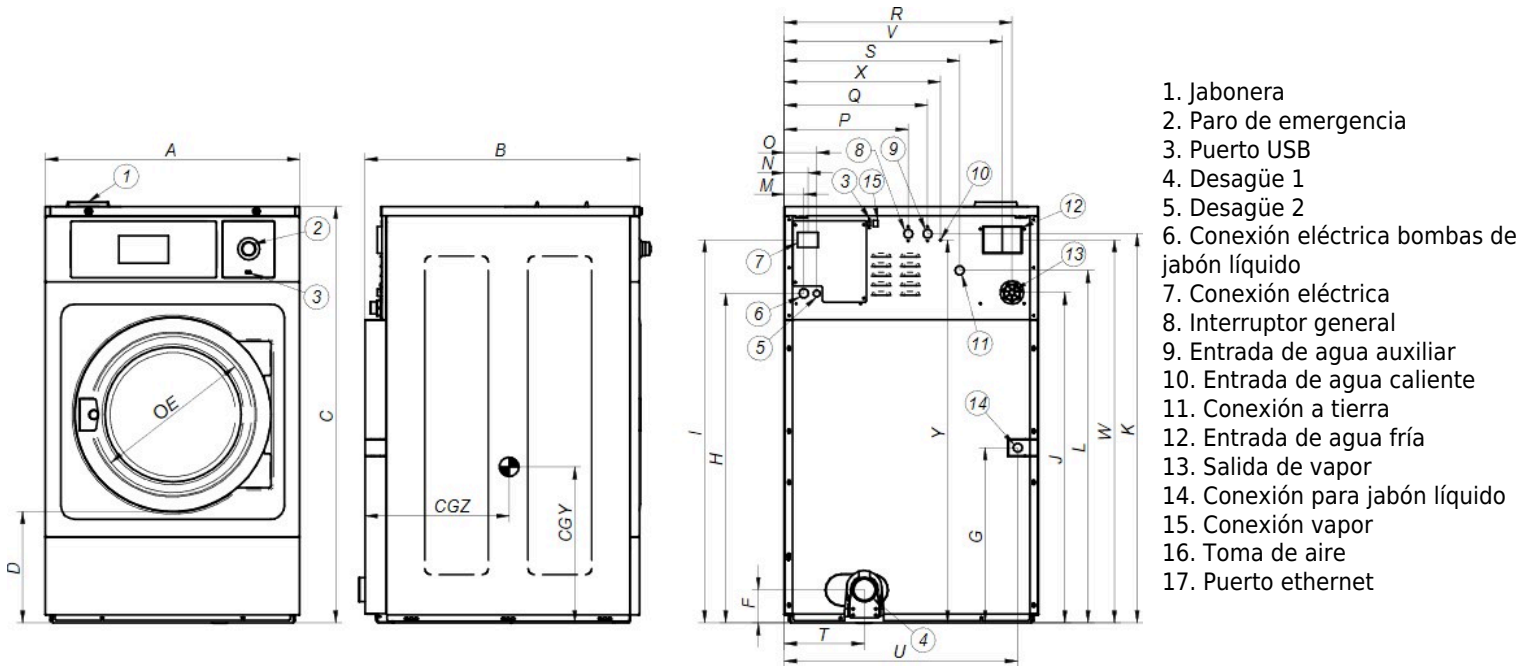

1. Jabonera
2. Paro de emergencia
3. Puerto USB
4. Desagüe 1
5. Desagüe 2
6. Conexión eléctrica bombas de jabón líquido
7. Conexión eléctrica
8. Interruptor general
9. Entrada de agua auxiliar
10. Entrada de agua caliente
11. Conexión a tierra
12. Entrada de agua fría
13. Salida de vapor
14. Conexión para jabón líquido
15. Conexión vapor
16. Toma de aire
17. Puerto ethernet

	A	B	C	D	E	F	G	H	I	J	K	L	M	N	O	P	Q	R	S	T	U	V	W	X	Y	CGY	CGZ	
DLS-60C	mm	1.225	1.315	1.640	540	560	115	984	1.368	1.536	1.306	1.551	1.318	61	74	101	651	731	1.110	869	318	1.163	1.080	1.470	992	1.595	644	972
	inch	48,23	51,77	64,57	21,26	22,05	4,53	38,74	53,86	60,47	51,42	61,06	51,89	2,40	2,91	3,98	25,63	28,78	43,70	34,21	12,52	45,79	42,52	57,87	39,06	62,80	25,35	38,27