



TOUCH II

Ecran tactile 7" convivial et programmable TOUCH II Connection USB.

Logiciel PC gratuit pour la programmation, la traçabilité, l'analyse de données, etc.

Affichage de vidéos (pubs, instructions, etc.)

37 langues disponibles.



FONCTIONNALITES

Inversion de sens du tambour standard.

Tambour inox standard.

Variateur de fréquence standard.



EFFICIENCE

DOUBLE FLOW - Système de débit d'air axial-radial.

EFFICIENT DRY: Détecteur d'humidité intelligent.

Grand filtre à débris.

Double vitrage.



POLYVALENCE

Fait-sur-mesure- personnalisation

Wet Cleaning.

OPL > SELF- Modèle OPL standard facilement transformable en version libre-service.



CONNECTIVITE

IoT **DOMUSCONNECT**

Gestion de blanchisseries: OPL et SELF

Paiement à distance (libre-service)



ERGONOMIE

Filtre à peluches tiroir en inox.

Grand diamètre de porte.

Sens d'ouverture de porte ajustable sur site.



MAINTENANCE

Panneau articulé: accès facile et ergonomique.

Menu technique: statistiques, alarme, autotest, récupération de données pour les techniciens et la maintenance.



AUTRES

Carrosserie en skinplate gris, aspect inox.

SOFT DRY - Perforations du tambour.

COOL DOWN - anti-froissement en fin de cycle.

FULL CREEN FILTER : filtre avec une plus grande surface et un meilleur flux d'air.

Ne nécessite pas d'évacuation externe.

Consommation d'énergie réduite.

Refroidissement à l'eau qui peut être réutilisée pour le lavage.

Homologation CE



OPTIONS

- IoT Licence - DOMUSCONNECT
- Séchoir avec chauffage Gas Naturel
- Ouverture de porte opposée
- Modèle tropicalisé
- Carrosserie inox 18 DTT-HP
- Panneau frontal inox DTT-11/18 HP
- Emballage bois DTT-18 HP
- Options paiement pour libre-service

DONNEES TECHNIQUES	UNIT.	DTT-18 HP ECO-ENERGY
Capacité 1/18	Kg	18
Capacité 1/20	Kg	17
Capacité 1/30	Kg	11
Production horaire*	Kg/h	18,9
Capacité d'évaporation*	l/h	9,5
TAMBOUR		
Ø Tambour	mm	750
Longueur tambour	mm	746
Volume tambour	l	330
Ø Porte de chargement	mm	574
PUISSANCES		
Moteur tambour	kW	0,37
Moteur ventilateur	kW	0,55
Chauffage électrique TOUTES GAMMES	kW	3,8 + 4***
Puissance élec. Totale	kW	8,77
Consommation énergétique	** kWh/l	1,17
Débit d'air nominal	m ³ /h	1.200
CONNEXIONS		
Tension 400V - III + N + T (50 Hz)	N° x mm ² / A	5 x 4 / 20
Entrée pompe à chaleur (cooling)	BSP	1/2"
Sortie pompe à chaleur (cooling)	BSP	1/2"
Vidange	BSP	3/4"
DIMENSIONS HORS TOUT / DIMENSIONS D'EMBALLAGE		
Longueur nette/ Longueur brute	mm	785 / 865
Profondeur nette / Profondeur brute	mm	1.525 / 1.650
Hauteur nette / Hauteur brute	mm	1.694 / 1.840
Poids net / Poids brute	Kg	357 / 372
AUTRES		
Niveau sonore	dB	64

* Variable selon le type de chauffage, la propreté du filtre ou le type d'extraction

** kWh par litre d'eau évaporée

*** Compresseur + résistances

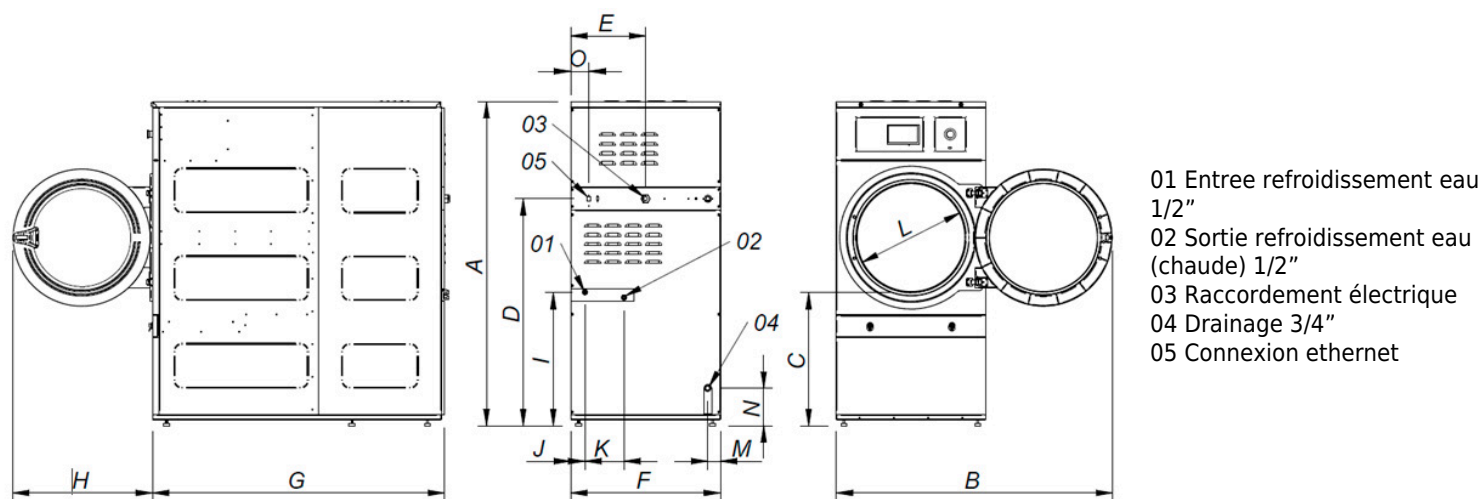

	A	B	C	D	E	F	G	H	I	J	K	L	M	N	O
DTT-11 HP ECO-ENERGY	1.694	1447	689	1190	392	785	1255	735	700	75	205	575	67	197	95
DTT-18 HP ECO-ENERGY	1.694	1447	689	1190	392	785	1525	735	700	75	205	575	67	197	95
DTT-23 HP ECO-ENERGY	1.812	1552	743	1190	445	890	1595	735	700	127	205	575	119	250	95