

CARACTERÍSTICAS

Calandra compacta con largo de trabajo de 2.600 a 3.300mm y rodillo de planchado de 600, 800 y 1.000mm.

Mueble exterior en acero lacado.

1 ó 2 vías de trabajo: una para las sábanas y dos para la ropa de mesa o piezas pequeñas.

Sistema de plegado mediante fotocélulas y aire comprimido.

Variador de frecuencia.

Bandas de alimentación y planchado NOMEX.

Control con pantalla táctil: los programas pueden ser creados con control de velocidad (entre 3 y 18metros/min), control de temperatura y parámetros de plegado.

Sistema de parada automática por enfriamiento (80°C).

Gran capacidad de producción según la humedad residual de las prendas, hasta 290kg/h directamente de la lavadora de alta velocidad.

Calefacción eléctrica, gas o vapor.

Potente sistema de extracción.

Modelo a gas con quemador radiante (25% más de producción), opcional en modelos de 800mm de diámetro y estándar en modelos de 1.000mm de diámetro.



OPCIONES

- Bandas introducción aspirantes
- Introdutor de pinzas 1 vía (sin bandas de introducción aspirantes)
- Salida posterior + bypass
- Plegador transversal CPL-CROSS 260 + apilador SP
- Plegador transversal CPL-CROSS 330 + apilador SP
- Salida posterior motorizada para 860mm
- Recogedor posterior 2 vías para SP
- Recogedor posterior 4 vías para SP
- Bypass
- Doble presión en pliegue longitudinal
- Rechazo ropa sucia
- Voltaje especial
- Embalaje marítimo para SP

DATOS GENERALES	UNIT.	SP600-2600
Producción teórica* calentamiento eléc./Vapor/gas atm.	Kg/h	125
Producción teórica* calentamiento gas radiante	Kg/h	-
Ø Rodillo	mm	600
Ancho útil	mm	2.600
Altura suelo-bandas introducción	mm	1.050
Velocidad de trabajo	mt/min	3-10
Tipo de Control	-	Digital
Nº Programas	Nº	20
PLEGADO		
1 vía - Pliegue longitudinal	Nº	1-2
2 vías - Pliegue longitudinal	Nº	1-2
POTENCIAS		
Calentamiento eléctrico	kW	54
Potencia total eléctrica (Modelo eléctrico)	kW	55,9
Calentamiento gas (natural/ LPG)	kW	63,30 / 67,40
Potencia total eléctrica (Modelo gas)	kW	1,9
Calentamiento vapor	kW	55
Potencia total eléctrica (Modelo Vapor)	kW	1,9
CONEXIONES		
Ø Entrada gas	BSP	1"
Ø Entrada vapor (12 bar max.)	BSP	1"
Ø Condensación (Modelo vapor)	BSP	1/2"
Ø Entrada aire	BSP	12
DIMENSIONES / DIMENSIONES DE EMBALAJE		
Ancho neto / Ancho bruto	mm	3.670 / 3.830
Profundo neto / Profundo bruto	mm	1.440 / 1.620
Alto neto/ Alto bruto	mm	2.030 / 1.960
Peso neto / Peso bruto	Kg	2.050 / 2.300
Volumen	m ³	10,73 / 12,16
OTROS		
Salida de vahos	Nº	2
Ø Salida de vahos	mm	120
Caudal de aire aspiración	m ³ /h	2 x 1.000
Consumo aire (6,5 Bar)	mm	7.000
Nivel Sonoro	dB	70

* 50% de humedad residual, 140gr/m² de algodón, utilización del rodillo al 100%

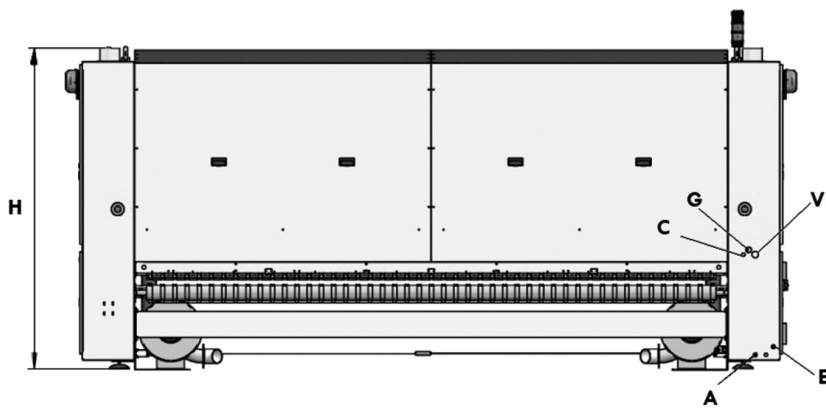

- A. Entrada de aire comprimido.
- C. Descarga condensación (modelos vapor).
- E. Conexión eléctrica.
- F. Descarga de vahos.
- G. Entrada gas.
- V. Entrada vapor.

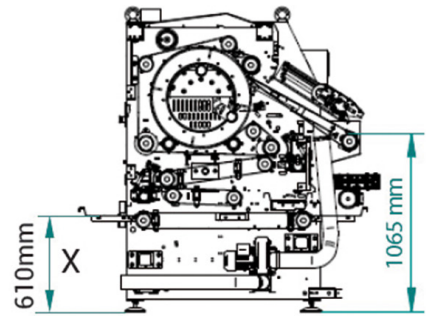
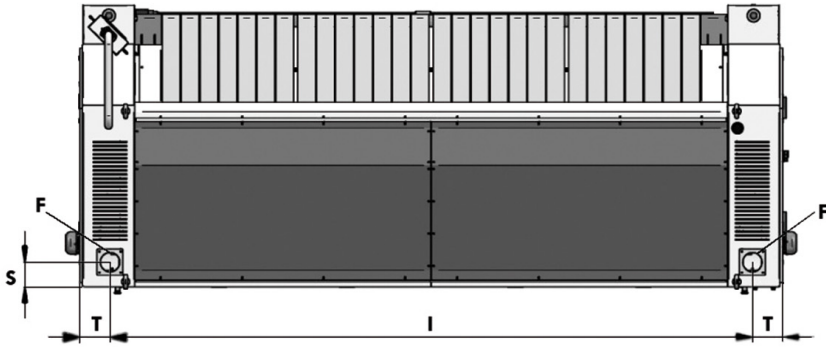

	H	I	T	S	A	C	E	F	G	V
SP600-2600	1.800	3.242	186	152	Ø12	1/2"	5x2,5	Ø120	1"	1-1/4"
SP600-3300	1.800	3.942	186	152	Ø12	1/2"	5x2,5	Ø120	1"	1-1/4"