

TOUCH II

- TOUCH II: microprocesador de fácil uso, totalmente programable con pantalla táctil de 7".
- Puerto USB: configura, actualiza y analiza las máquinas sin necesidad de conexión a internet.
- Vídeos en pantalla: añade tu logo, vídeos, anuncios o instrucciones de uso (útil para autoservicio).
- Interfaz multilingüe.
- 8 señales de dosificación estándar + 6 señales extras opcionales.

FACTOR G

- FACTOR G elevado de 500 (11 - 18 kg), 450 (22 - 80 kg) y de 350 (100C - 120C).
- Reduce la humedad residual

EFICIENCIA

Optimal loading: indicación manual del peso de la carga. Sistema de consumo inteligente: ajuste automático del consumo de agua y detergentes (estándar). Preparado para conexión a depósitos de recuperación: **ECOTANK** y **ECOTANK XL**. Bajo consumo de agua.

VERSATILIDAD

Hechas a medida: personalización.
OPL < > Monedero / Fichero (mod. DHS-11 hasta DHS-45C).
Eléctrica < > Agua caliente.
Válvula desagüe < > Bomba (DHS-11/14).
Preparadas para Wet Cleaning.

CONECTIVIDAD

IoT- **DOMUSCONNECT** estándar gratuito.
Servicio técnico remoto.
Gestión de lavanderías: OPL y autoservicio.
Pago remoto App DOMUS LAUNDRY (mod. DHS-11 hasta DHS-45C).

ERGONOMÍA

Fácil apertura y cierre de puerta.
Mayores diámetros de puertas:

- Ø 373 (11, 14 kg)
- Ø 460 (18, 22, 28 kg),
- Ø 560 (35, 45, 60, 80 kg)
- Ø 700 (100, 120 kg)

MANTENIMIENTO

Panel de mandos abatible: acceso fácil y ergonómico.
Menú técnico: estadísticas para técnicos.

OTROS

Mueble exterior en skinplate gris.
Tambor y cuba en acero inoxidable AISI 304.
Jabonera de 4 compartimentos.
Control de desequilibrio mediante variador.
Sistema de ayuda a la carga.
Lavadora flotante, sin anclaje.
Certificaciones CB y WRAS. Opción ETL.
Certificación KIWA para el estándar REG4.



OPCIONES

- Licencia IoT - DOMUSCONNECT
- Prep. lavad. DHS-100C/120C para conex. 1" depósitos ECOTANK XL
- Kit dosificación DQ-2 (2 bombas + soporte guía apto hasta 4 bombas)
- Bomba dosificación extra DB-1: bombas individuales extra
- Kit doble desagüe DHS-100C/120C
- Kit watermark Australia
- Kit basculación doble sentido DHS-100C/120C - Compatible con kit pesaje
- Kit basculación frontal DHS-100C/120C - Compatible con kit pesaje
- Sistema pesaje DHS-60C/80C/100C/120C - Compatible con kits basculación
- 6 señales dosificación extra DHS-60C/80C/100C/120C
- Apertura puerta contraria
- Mueble inox AISI 304 DHS-100C
- 440V 3~ (No N) 50/60 Hz DHS-100C/120C (marítimo)
- 230V 3~ 50/60Hz DHS-100C/120C

DATOS TÉCNICOS	UNIT.	DHS-100C TOUCH II
TAMBOR		
Capacidad de carga 1:9 / 1:10	Kg	105/95
Volumen	l	950
	gal	250,9
Diámetro	mm	1360
	inch	53,5
Profundidad	mm	637
	inch	25
DATOS GENERALES		
Velocidad de lavado / Velocidad de centrifugado	r.p.m.	34/678
Factor "G"	-	350
Fuerza máxima transmitida	KN	37,77 ±5,25
Frecuencia fuerza dinámica	Hz	11,33
Sonido	dB	< 70
Versión Autoservicio	-	NO
Doble desagüe	-	OPC.
Sistema de pesaje / Sistema de Volcado	-	OPC.
Opción SLUICE	-	NO
PUERTA		
Alto centro puerta / Alto base puerta	mm	1.330 / 900
	inch	52,3"/35,4"
Diámetro	mm	700
	inch	27,5"
POTENCIA		
Motor	kW	15
Calefacción mod.Eléctrico	kW	-
Potencia máxima elec.	kW	-
Potencia máx. mod.vapor y agua caliente	kW	15
CONEXIONES		HW/S
Tensión 110V- I + N +T	Nº x mm ² / A	-
	Nº x AWG / A	-
Tensión 230V- I + N +T	Nº x mm ² / A	-
	Nº x AWG / A	-
Tensión 230V- III + T	Nº x mm ² / A	4x16 / 63A
	Nº x AWG / A	4x5 / 70A
Tensión 400V- III + N + T	Nº x mm ² / A	5x6 / 40A
	Nº x AWG / A	5x9 / 45A
Entrada de vapor (mod. Vapor)	inch	1-1/4"
Consumo máximo de vapor (mod. Vapor)	Kg/h	26,5
Entrada de agua	inch	1-1/2"
Presión de red	Kgs/cm ²	2-4
Consumo máximo de agua*	Lit/h	1058**
	GPH	279,4**
Desagüe	mm/inch	4"
	Lit/min	500
Capacidad de desagüe	GPM	132
	DIMENSIONES / DIMENSIONES CON EMBALAJE	
Ancho neto / Ancho bruto	mm	1.836 / 1.940
	inch	72,2"/76,3"
Profundo neto / Profundo bruto	mm	1.710 / 2.030
	inch	67,3"/79,9"
Alto neto / Alto bruto	mm	2.245 / 2.290
	inch	88,3"/90,1"
Peso neto / Peso bruto	kg	2,300/2,600
	lb	5070,6/5732

Volumen embalaje	m3	9
	ft3	317,8

- * Programa nº20 , 75% de carga
- ** Programa nº2 , 100% de carga
- *** versión 400V=48kW / 230V =36kW

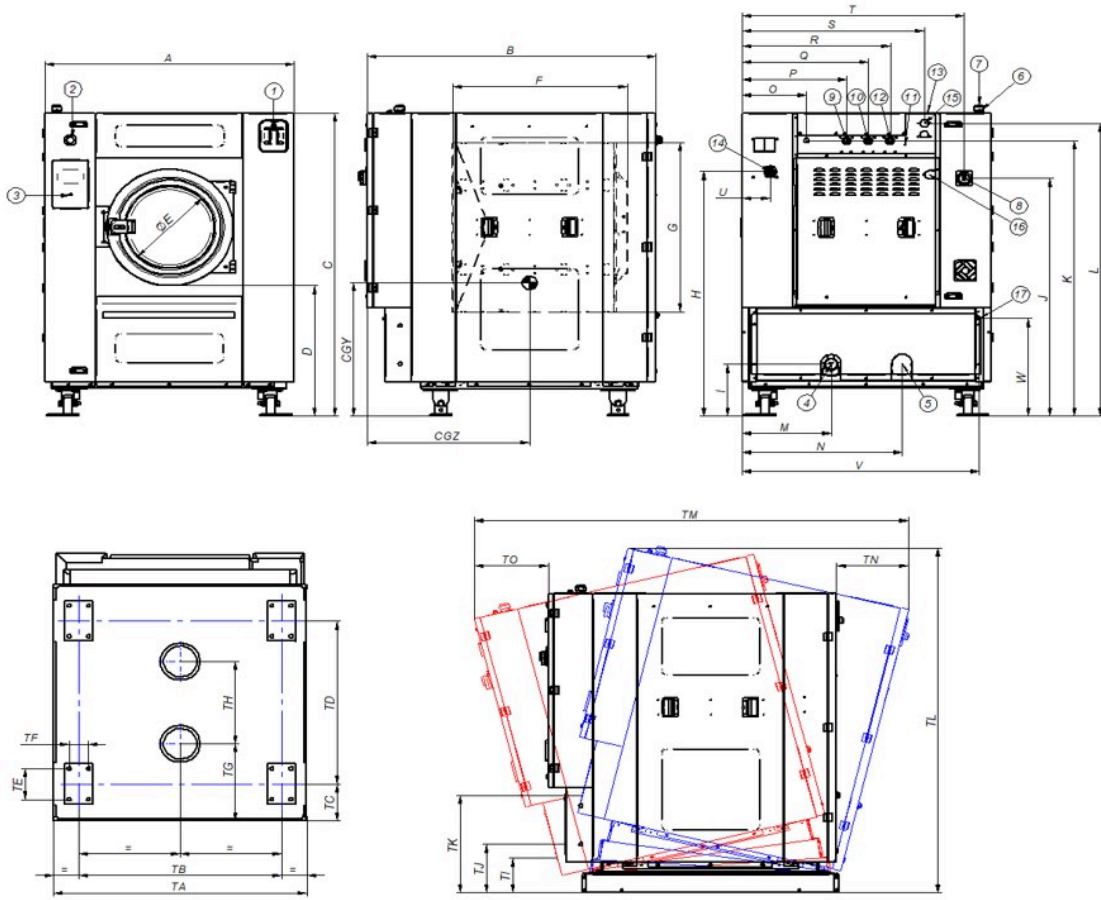

1. Jabonera
2. Paro de emergencia
3. Puerto USB
4. Desagüe 1
5. Desagüe 2
6. Conexión eléctrica bombas de jabón líquido
7. Conexión eléctrica
8. Interruptor general
9. Entrada de agua auxiliar
10. Entrada de agua caliente
11. Conexión a tierra
12. Entrada de agua fría
13. Salida de vapor
14. Conexión para jabón líquido
15. Conexión vapor
16. Toma de aire
17. Puerto ethernet

		A	B	C	D	E	F	G	H	I	J	K	L	M	N	O	P	Q	R	S	T	U	V	W	Y	Z	CGY	CGZ
DHS-100C	mm	1836	1710	2245	945	700	792	1350	1740	336	1781	2038	2110	1095	1092	494	634	774	954	994	1239	1646	165	2049	2050	717	853	1025
DHS-120C	mm	1836	1832	2245	945	700	930	1350	1740	336	1781	2038	2110	1095	1092	494	634	774	954	994	1239	1646	165	2049	2050	717	853	1130
		TA	TB	TC	TD	TE	TF	TG	TH	TI	TJ	TK	TL	TM	TN	TO												
DHS-100C	mm	1765	1615	200	1161	190	110	375	806	210	330	667	2504	2636	496	491												
DHS-120C	mm	1765	1615	200	1344	190	110	375	990	254	330	662	2465	2672	419	423												