



## PROGRAMMATEUR ÉLECTRONIQUE

Programmeur M : sélection du temps et de la température pour boutons.



## FONCTIONNALITES

Inversion de sens du tambour standard.  
Tambour galvanisé standard.  
Variateur de fréquence standard.



## EFFICIENCE

Grand filtre à peluches.



## POLYVALENCE

Fait-sur-mesure - personnalisation.  
OPL > SELF - Modèle OPL standard facilement transformable en version libre-service.



## ERGONOMIE

Grand diamètre de porte.  
Sens d'ouverture de porte ajustable sur site.



## MAINTENANCE

Panneau de commande articulé: accès facile et ergonomique.  
Menu technique: statistiques pour les techniciens et maintenance avec console externe.  
Accès facile aux composants.



## AUTRES

Panneaux peints blancs.  
COOL DOWN - anti-froissement en fin de cycle.  
Chauffage électrique ou gaz.  
Homologation CE



## OPTIONS

- Ouverture de porte opposée
- Panneau arrière avec filtre air
- Display dans le programmeur M
- Emballage maritime en bois DLM-28
- 400V III 60Hz DLM-11/14/18/22/28/35
- 230V III 50Hz DLM-22/28/35
- 230V III 60Hz DLM-22/28/35 E
- 230V III 60Hz DLM-11 à DLM-35 G/S
- 440/480V III 60Hz DLM-22/28/35
- Options paiement pour libre-service

CAPACITE ET TAMBOUR		UNIT.	DLM-28	
Capacité 1/18		Kg	30,6	
		lb	67,3	
Capacité 1/20		Kg	27,5	
		lb	60,6	
Ø Tambour		mm	947	
		inch	37,28	
Longueur tambour		mm	780	
		inch	30,71	
Volume tambour		l	550	
		cu ft	19,42	
Ø Porte		mm	802	
		inch	31,57	
Hauteur centre porte		mm	1.040	
		inch	40,94	
Hauteur du sol au bas de la porte		mm	578	
		inch	22,74	
CHAUFFAGE ÉLECTRIQUE				
Capacité d'évaporation		L/h	26,1	
		US gallon/h	6,9	
Production horaire		Kg/h	48,4	
		lb/h	106,7	
Puissance de chauffage installée		kW	30	
Puissance électrique installée		kW	31,15	
Moteur tambour		kW	0,55	
CHAUFFAGE AU GAZ				
Capacité d'évaporationn (mod. gaz)		L/h	30,9	
		US gallon/h	8,163	
Production horaire (mod. gaz)		Kg/h	59,3	
		lb/h	130,7	
Puissance de chauffage installée gaz		kcal/h	35276	
		Btu/h	139986,5	
Puissance de chauffage installée gaz		kW	41	
Puissance électrique installée		kW	1,15	
Consommation instantanée gaz propane (G31)		Kg/h	3,51	
		lb/h	7,74	
Consommation instantanée gaz naturel (G20)		m <sup>3</sup> /h	4,34	
		cfm	2,55	
Ø Entrée gaz		BSPP ISO 228-1	1/2"	
VENTILATION				
Moteur ventilateur		kW	0,55	
Débit d'air nominal		m <sup>3</sup> /h	1.200	
		cfm	706,29	
Ø Sortie buées		mm	200	
		inch	7,87	
ÉMISSION DE CHALEUR				
Émission totale de chaleur max.		kW	3	
		Btu/h	10242,4	
Émission maximale de chaleur frontale		kW	2,1	
		Btu/h	7169,7	
CONNEXIONS			E	G / S
Tension 230V - I + N + T		Nº x mm <sup>2</sup> / A	-	3 x 1,5 / 16A
Tension 230V - III + T		Nº x mm <sup>2</sup> / A	4 x 35 / 100A	3 x 1,5 / 16A
Tension 400V - III + N + T		Nº x mm <sup>2</sup> / A	5 x 16 / 63A	3 x 1,5 / 16A
DIMENSIONS NETTES / D. AVEC EMBALLAGE				
Largeur nette / brute		mm	985 / 1.065	
		inch	38,78 / 41,93	

Profondeur nette / brute	mm	1.054 / 1.154
	inch	41,50 / 45,43
Hauteur nette / brut	mm	1.975 / 2.080
	inch	77,76 / 81,89
Poids net / brut	Kg	230 / 260
	lb	507,06 / 573,20
<b>AUTRES</b>		
Niveau sonore	dB	65

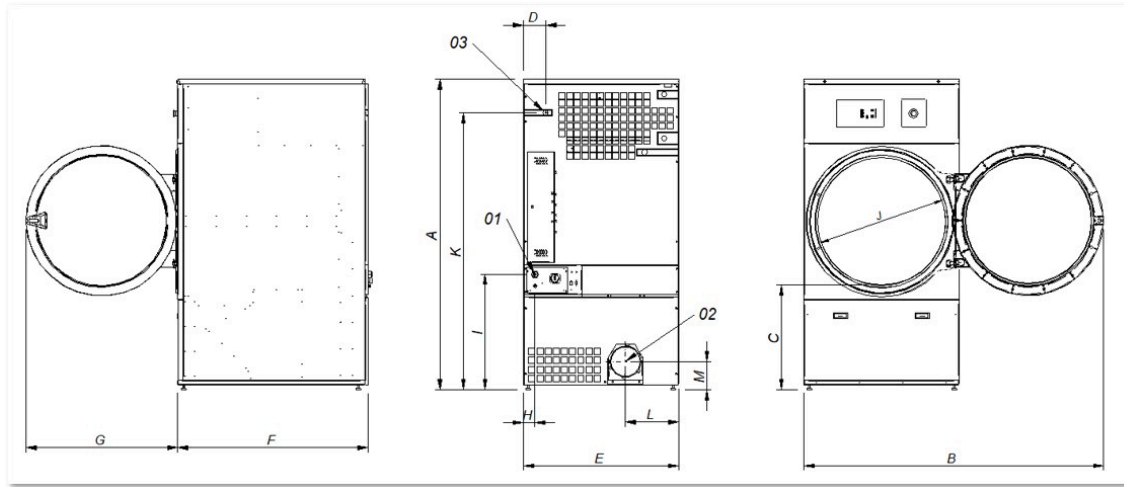

01 Connexion électrique  
02 Sortie bues Ø 200  
03 Connexion gaz 1/2"

	A	B	C	D	E	F	G	H	I	J	K	L	M
DLM-28	1.975	1.910	660	141	985	1.054	970	70	730	802	1.768	337	178
DLM-35	1.975	1.910	660	141	985	1.210	970	70	730	802	1.768	337	178