

CARATTERISTICHE

Le cabine di stiro DOMUS sono unità compatte di finitura a vapore, progettate per eliminare le pieghe e dare forma ai capi completi tramite manichini, offrendo una finitura rapida e professionale anche in spazi ridotti.

Caratteristiche comuni:

- Facili da usare e di dimensioni compatte, ideali per installazioni in locali piccoli.
- La finitura avviene con minima dispersione di vapore, migliorando il comfort e la sicurezza dell'ambiente di lavoro.
- Sistema modulare che permette di installare due manichini per pantaloni o due superiori, a seconda delle esigenze.
- Ciclo automatico, regolabile tramite tre timer.
- Controllo intuitivo con possibilità di programmare fino a 9 programmi automatici.

Modello BOX:

Senza caldaia, richiede alimentazione di vapore esterna.

Modello BOX-C:

Versione autonoma con caldaia elettrica automatica integrata.



OPZIONI

- Tendipantaloni

CARATTERISTICHE GENERALI	UNIT.	BOX-C
Caldaia	-	Sì
Capacità caldaia	L	16
POTENZA		
Motore pompa	HP	0,75
Motore compressore	kW	15
Resistenza caldaia	kW	12
Motore ventilatore	kW	1-1,5
COLLEGAMENTI		
Ø Ingresso acqua	BSP	3/8"
Ø Uscita acqua caldaia	BSP	1/2"
Ø Ingresso vapore	BSP	-
Svuotamento caldaia	BSP	1/2"
Pressione vapore	BAR	4-5
Consumo vapore	Kg/h	16-20
Ø Ingresso aria	BSP	1/4"
Ø Uscita aria	mm	140
Pressione aria	BSP	4-5
Consumo aria	NI/min	6
DIMENSIONI/DIMENSIONI CON IMBALLAGGIO		
Larghezza netta / Larghezza lorda	mm	1.080 / 1.080
Profondità netta / Profondità lorda	mm	1.375 / 1.190
Altezza netta / Altezza lorda	mm	1.850 / 2.020
Peso netto / Peso lordo	Kg	241 / 309
Volume	m ³	2,75 / 2,60
ALTRI		
Tensione	V/Hz	230/400V III 50-60
Livello sonoro	dB	65

BOX A

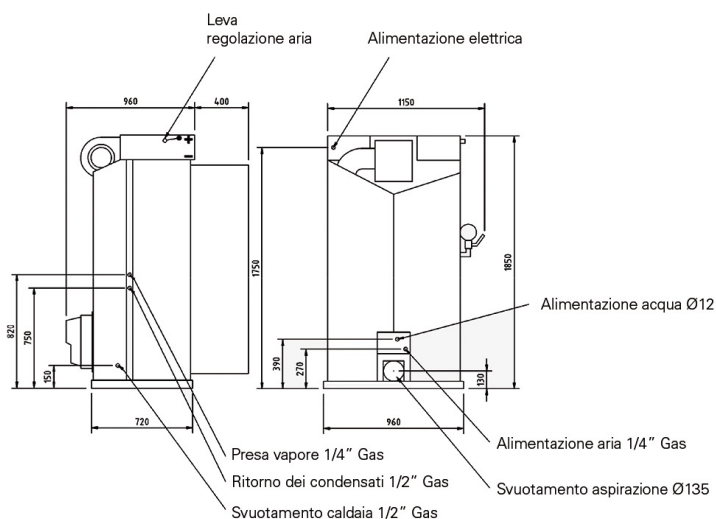

BOX C

