

TOUCH II

Pantalla táctil de 7", programable y de fácil uso.
 Pantalla en ambos lados de la máquina.
 Conexión USB. Incluye software para pc para programar, telemetría, análisis de datos, etc.
 37 idiomas disponibles.
 8 señales de dosificación estándar.

PRESTACIONES DESTACADAS

Posicionamiento automático del tambor.
 2 entradas de agua.
 Wet Cleaning, telemetría estándar.
 FACTOR G 350.
 Modelo calefacción doble: eléctrica y vapor - ahorro energético.

EFICIENCIA

Consumo inteligente: ajuste automático del consumo de agua y detergentes (estándar).
 Optimal loading: carga óptima (indicando el peso).
 Preparada para conexión a depósitos de recuperación: **ECOTANK**
 Bajo consumo de agua.
 FACTOR G elevado: humedad residual reducida > tiempo de secado reducido.

CONECTIVIDAD

IoT - **DOMUSCONNECT** estándar
 Servicio técnico remoto.
 Gestión de lavandería.

ERGONOMÍA

Puertas grandes para facilitar la carga/descarga.
 Fácil apertura del tambor mediante pulsador.
 Altura de carga (base de la puerta a 670 mm).

MANTENIMIENTO

Componentes eléctricos a la izquierda de la máquina, componentes mecánicos a la derecha y conexiones en la parte superior (protegidas de agua y detergentes).
 Desagüe central estándar.
 Menú técnico: estadísticas, alarmas, auto test, recuperación de datos para técnicos y mantenimiento.

OTROS

2 puertas opuestas (180º) con un marco sanitario de separación.
 Preparada para conectarla a bomba dosificadora.
 Mueble exterior en skinplate gris.
 Tambor y cuba en cuero inox AISI 304.
 Variador de frecuencia para controlar desequilibrio.
 Certificaciones CE



OPCIONES

- Licencia IoT - DOMUSCONNECT
- Prep. barrera ASM-22 para conex. 3/4" depósitos ECOTANK
- Versión con una sola puerta ASM-22
- Segunda pantalla 7" en lado limpio
- Sistema pesaje. Incluye kit con 6 señales de dosificación extra
- 6 señales extra de dosificación líquida. Total hasta 14 señales
- Tercera entrada de agua
- Doble desagüe
- Llave de muestras
- Válvula desagüe lateral
- Batería vapor baja presión (0,5 bar)
- Jabonera 4 compartimentos para ASM-22
- Freno eléctrico del motor del tambor
- UPS (en caso de corte de suministro eléctrico)
- Alarma de luz fin de ciclo
- Zócalo ASM-22 para nivelar base puerta a 850 mm
- Mueble exterior en acero inoxidable AISI 304 para ASM-22
- Marco en acero inoxidable para ASM-22
- Marco en acero inox para ASM-22 con base
- Embalaje marítimo madera para ASM-22
- 440V III sin N 50/60Hz (marítimo)

TAMBOR	UNIT.	ASM-22 TOUCH II	
Capacidad de carga 1:9	Kg	24,5	
	lb	54	
Capacidad de carga 1:10	Kg	22	
	lb	48,5	
Volumen	l	220	
	ft ³	7,77	
Diámetro	mm	633	
	inch	24,9	
Profundidad	mm	700	
	inch	27,6	
Compartimentos tambor	Nº	1	
DATOS GENERALES			
Velocidad de lavado	rpm	45	
Velocidad de centrifugado	rpm	1.000	
Factor G	-	350	
Control TOUCH II	-	7"	
Doble pantalla	-	OPC	
Freno motor eléctrico	-	OPC	
Doble desagüe	-	OPC	
PUERTA			
Dimensiones apertura tambor	mm	400 x 315	
	inch	15,7 x 12,4	
Dimensiones apertura cuba	mm	455 x 415	
	inch	17,9 x 16,3	
Alto base puerta	mm	670	
	inch	26,4	
POTENCIAS			
Motor	kW	2,20	
Calefacción eléctrica	kW	18	
Potencia máxima (modelos eléctricos)	kW	20,20	
Potencia máxima (modelos vapor)	kW	2,20	
CONEXIONES		E/DUAL	S
Tension 230V I + N + T 50/60Hz	Nº x mm ² /A	-	3 x 1,5 / 6A
Tension 230V III + T 50/60Hz	Nº x mm ² /A	4 x 10 / 50A	-
Tension 400V III + N + T 50/60Hz	Nº x mm ² /A	5 x 6 / 32A	-
Número de entradas de agua	-	2 (3)	
Entrada de agua	inch	3/4"	
Presión de red	bar	3 - 5	
	psi	43 - 72	
Entrada vapor (mod. vapor)	inch	3/4"	
Presión de vapor	bar	4-8	
	psi	58-116	
Número de desagües	-	1	
Capacidad de desagüe	l/min	160	
	cfm	5,65	
Desagüe	inch	3"	
DIMENSIONES			
Ancho neto / bruto	mm	1.256 / 1.262	
	inch	46,6 / 49,7	
Profundo neto / bruto	mm	1.082 / 1.102	
	inch	42,60 / 43,4	
Alto neto / bruto	mm	1.382 (1.426) / 1.530	
	inch	54,41 (56,14) / 60,2	
Peso neto / bruto	kg	471 / 494	
	lb	1.038 / 1.089,1	

Volumen	m ³	2,13
	ft ³	75,1

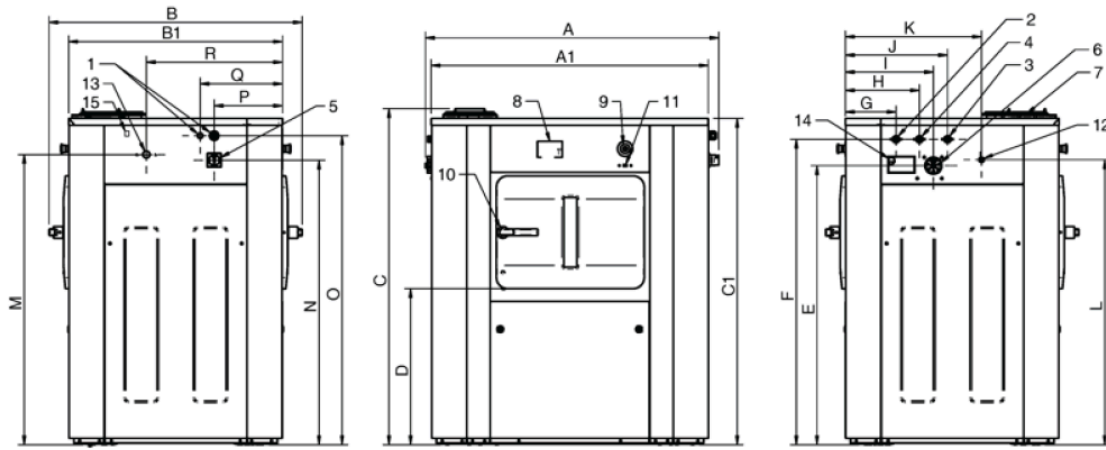

1. Conexión eléctrica
2. Agua caliente
3. Agua fría
4. Agua descalcificada
5. Main Switch
6. Entrada productos líquidos
7. Jabonera (opción)
8. Panel de control
9. Parada de emergencia
10. Apertura de puerta
11. Puerto USB
12. Conexión bomba dosificadora
13. Entrada vapor
14. Salida vahos
15. Puerto Ethernet

	A	B	C	A1	B1	C1	D	E	F	G	H	I	J	K	L	M	N	O	P	Q	R
ASM-16	1.054	1.082	1.426	984	914	1.385	661	1.184	1.296	217	317	377	437	582	1.209	1.231	1.207	1.311	292	352	582
ASM-22	1.254	1.082	1.426	1.184	914	1.385	661	1.184	1.296	217	317	377	437	582	1.209	1.231	1.207	1.311	292	352	582