

### CARACTERISTICAS

#### PUN-C/PUN-C&P

La prensas neumáticas DOMUS son fáciles de usar gracias a su sistema neumático.

Disponen de una alta potencia de presión, totalmente regulable y con una variedad de platos para diferentes aplicaciones especiales.

Dimensiones del plato universal: 1.180 x 380 x 220 mm.

Los anchos platos superiores facilitan las operaciones de presión y del uso de la plancha de vapor.

Descenso del plato superior accionado por dos pulsadores. En este caso, una protección salva-dedos es incorporada a la prensa para garantizar la seguridad del usuario.

Las prensas están disponibles con la caldera de vapor eléctrica, aspirador a red de vapor y aire externa.

Voltaje: 230/400V III 50Hz.

#### PUN-C

- **Prensa universal**, plato superior e inferior vaporizantes, con opción de plato pulido para lavanderías.

- Dimensiones del plato: 1.170 x 360 x 200 mm.

#### PUN-C&P

- **Prensa para cuellos y puños**, plato inferior y superior vaporizantes.

- Plato superior pulido.



### OPCIONES

- Brazo aspirante quitamanchas
- Grupo Plancha + pedal
- Pistola Vapor
- Plato superior pulido

DATOS GENERALES	UNIT.	PUN-C	
	Con caldera	SIN CALDERA	
Dimensiones plato	mm	1.170 x 360 x 220	1.170 x 360 x 220
Capacidad caldera	L	16	-
Caldera	-	OPC	OPC
Compresor	-	OPC	OPC
Grupo plancha	-	OPC	OPC
Pistola vapor	-	OPC	OPC
Plato superior pulido	-	OPC	OPC
<b>POTENCIA</b>			
Motor aspiración	HP	0,6	0,6
Motor bomba	HP	0,75	-
Resistencia caldera (opcional)	kW	2	2
Motor ventilador	kW	12	-
<b>CONEXIONES</b>			
Ø Entrada agua	BSP	3/8"	-
Ø Salida agua caldera	BSP	1/2"	-
Ø Entrada vapor	BSP	-	1/2"
Ø Salida condensados vapor	BSP	-	1/2"
Presión vapor	BAR	4-5	4-5
Consumo vapor	Kg/h	12-20	12-20
Ø Entrada aire	BSP	-	3/8"
Presión aire	BSP	6-7	6-7
Consumo de aire	NI/min	40	40
<b>DIMENSIONES TOTALES / DIMENSIONES CON EMBALAJE</b>			
Ancho neto / Ancho bruto	mm	1.370 / 1.440	1.370 / 1.440
Profundo neto / Profundo bruto	mm	1.080 / 1.110	1.080 / 1.110
Alto neto / Alto bruto	mm	1.250 / 1.410	1.250 / 1.410
Peso neto / Peso bruto	kg	292 / 342	237 / 287
Volumen	m <sup>3</sup>	1,84 / 2,25	1,84 / 2,25
<b>OTROS</b>			
Voltaje	V/Hz	230/400V III 50-60	230/400V III 50-60
Nivel sonoro	dB	70	70

PRENSA  
AUTÓNOMA (CON CALDERA)

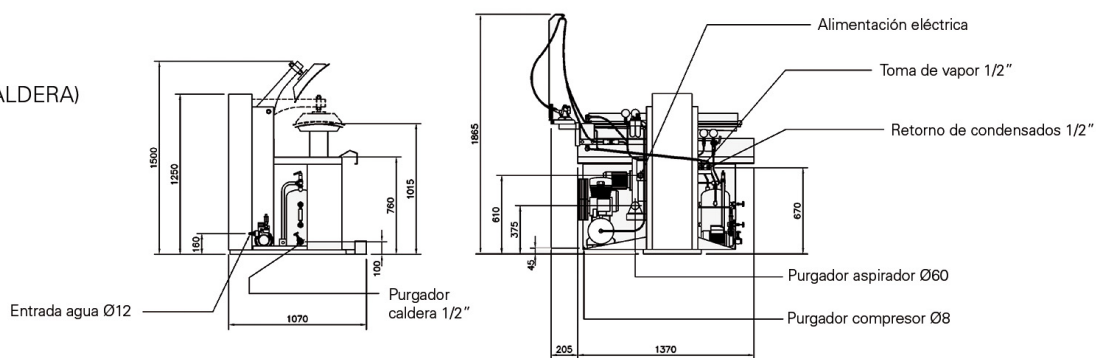

PRENSA  
CENTRALIZADA (SIN CALDERA)

