

### TOUCH II

Pantalla táctil de 7", programable y de fácil uso.  
Pantalla en ambos lados de la máquina.  
Conexión USB. Incluye software para PC para programar, telemetría, análisis de datos, etc.  
37 idiomas disponibles.  
8 señales de dosificación estándar.

### PRESTACIONES DESTACADAS

Posicionamiento automático del tambor con freno motor.  
3 entradas de agua.  
Wet Cleaning, telemetría estándar.  
FACTOR G 375  
Calefacción: eléctrica, vapor y modelo de doble calefacción (eléctrica + vapor).

### EFICIENCIA

Consumo inteligente: ajuste automático del consumo de agua y detergentes (estándar).  
Optimal loading: carga óptima (indicando el peso).  
Preparada para conexión a depósitos de recuperación de agua **ECOTANK XL**.  
Bajo consumo de agua.  
FACTOR G elevado: humedad residual reducida > tiempo de secado reducido.

### CONECTIVIDAD

IoT - **DOMUSCONNECT** estándar  
Servicio técnico remoto.  
Gestión de lavandería.

### ERGONOMÍA

Puertas grandes para facilitar la carga/descarga.  
Fácil apertura del tambor mediante pulsador.  
Altura de carga (base de la puerta a 800 mm).  
Tambor Pullman: carga optimizada (opcional), (mod. DHB-27 hasta DHB-50).

### MANTENIMIENTO

Componentes eléctricos a la izquierda de la máquina, componentes mecánicos a la derecha y conexiones en la parte superior (protegidas de agua y detergentes).  
Desagüe central estándar.  
Menú técnico: estadísticas, alarmas, auto test, recuperación de datos para técnicos y mantenimiento.

### OTROS

2 puertas opuestas (180°) con un marco de separación.  
Preparada para conectarla a bomba dosificadora.  
Mueble exterior en skinplate gris.  
Tambor y cuba en acero inox AISI 304.  
Variador de frecuencia para controlar desequilibrio.  
Certificaciones CE

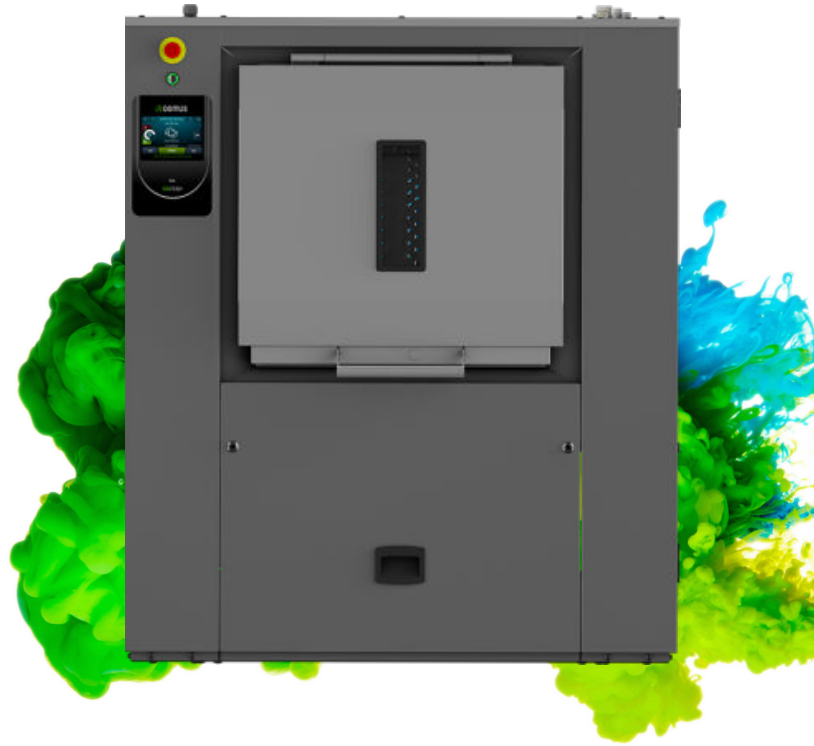

### OPCIONES

- Licencia IoT - DOMUSCONNECT
- Prep. barrera DHB-27 para conex. 1" depósitos ECOTANK XL
- Versión con una sola puerta DHB-27
- Tambor pullman para DHB-27
- Sistema de pesaje en las patas para DHB-27/35/50. Incluye kit con 6 señales de dosificación extra
- 6 señales extra de dosificación líquida. Total hasta 14 señales
- Doble desagüe
- Llave para muestras de agua
- Sensor puerta interior abierta DHB-27/35/50
- Válvula desagüe lateral
- Batería vapor baja presión
- Jabonera 4 compartimentos
- UPS (en caso de corto de suministro eléctrico)
- Luz alarma fin de ciclo
- Zócalo para DHB-27 para nivelar altura de carga (base puerta a 850 mm)
- Mueble exterior en acero inoxidable AISI 304 para DHB-27
- Embalaje marítimo madera para DHB-27
- 230V III 50/60Hz DHB-27
- Marco en acero inoxidable para DHB-27
- 440V III 60Hz DHB-27 a DHB-70 (marítimo)
- Marco en acero inox para DHB-27 con base

TAMBOR	UNIT.	DHB-27 TOUCH II	
Capacidad de carga 1:9	Kg	30	
	lb	66,1	
Capacidad de carga 1:10	Kg	27	
	lb	59,5	
Volumen	l	266	
	ft³	9,39	
Diámetro	mm	800	
	inch	31,5	
Profundidad	mm	530	
	inch	20,9	
Compartimentos tambor	Nº	1	
DATOS GENERALES			
Velocidad de lavado	rpm	45	
Velocidad de centrifugado	rpm	920	
Factor G	-	375	
Control TOUCH II	-	7"	
Doble pantalla	-	STD	
Freno motor eléctrico	-	STD	
Doble desagüe	-	OPC	
PUERTA			
Dimensiones apertura tambor	mm	480 x 515	
	inch	18.9 x 20.3	
Dimensiones apertura cuba	mm	542 x 650	
	inch	21.3 x 25.6	
Alto base puerta	mm	800	
	inch	31,5	
POTENCIAS			
Motor	kW	4	
Calefacción eléctrica	kW	18	
Potencia máxima (modelos eléctricos)	kW	22	
	kW	4	
Potencia máxima (modelos vapor)	kW	4	
CONEXIONES		E/DUAL	S
Tension 230V I + N + T 50/60Hz	Nº x mm²/A	-	-
Tension 230V III + T 50/60Hz	Nº x mm²/A	4 x 16 / 63A	4 x 2,5 / 16A
Tension 400V III + N + T 50/60Hz	Nº x mm²/A	5 x 10 / 40A	5 x 2,5 / 10A
Número de entradas de agua	-	3	
Entrada de agua	mm	20/27	
	inch	3/4"	
Presión de red	bar	3 - 5	
	psi	43 - 72	
Entrada vapor (mod. vapor)	inch	3/4"	
Presión de vapor	bar	4-8	
	psi	58-116	
Número de desagües	-	1	
Capacidad de desagüe	l/min	200	
	cfm	5,65	
Desagüe	mm	80	
	inch	3"	
DIMENSIONES			
Ancho neto / bruto	mm	1.264 (1.416) / 1.464	
	inch	49,8 (55,7) / 57,6	
Profundo neto / bruto	mm	1.195 / 1.300	
	inch	47 / 51,2	
Alto neto / bruto	mm	1.615 / 1.720	
	inch	63,6 / 67,7	

Peso neto / bruto	kg	886 / 906
	lb	1.953 / 1.997,4
Volumen	m <sup>3</sup>	3,27
	ft <sup>3</sup>	115,6

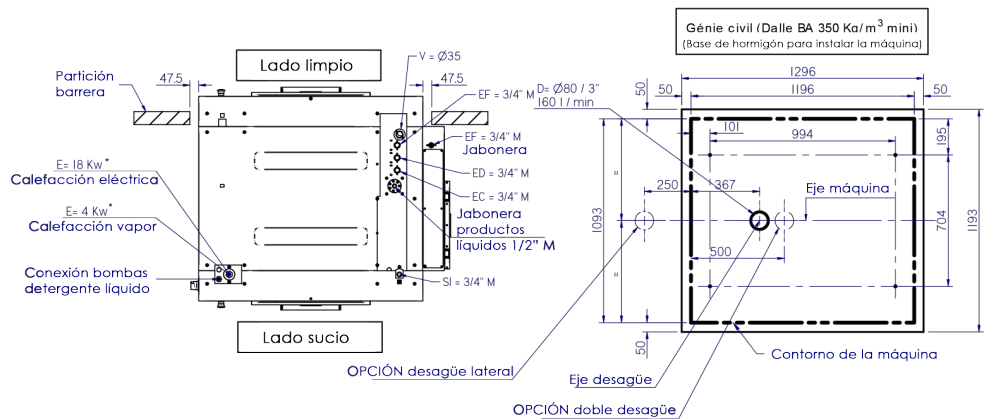
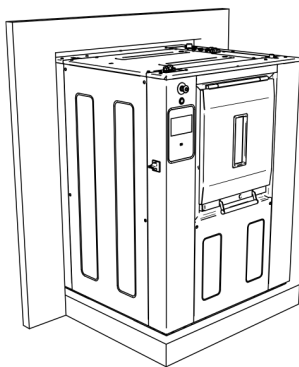
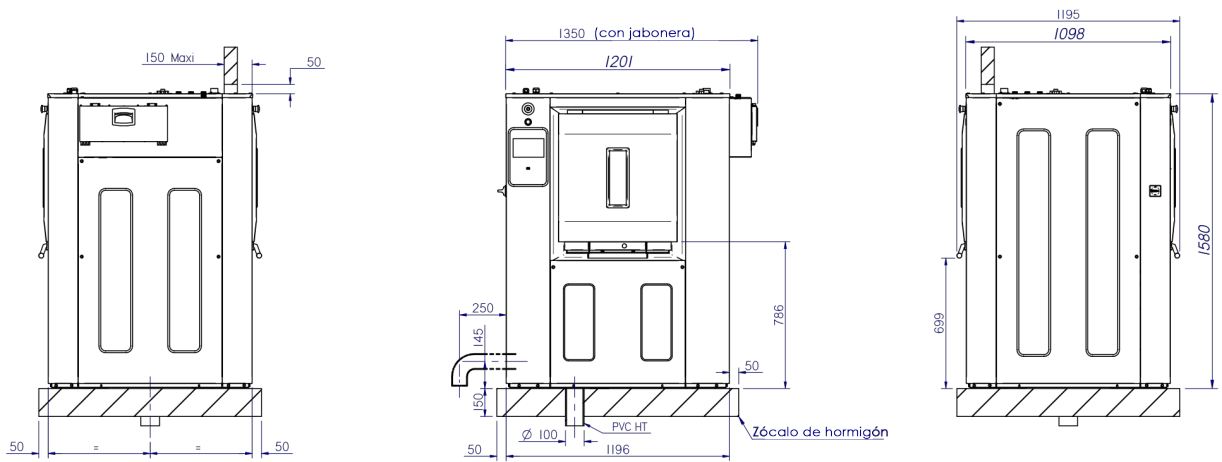

E = Electricidad

(\*) "Ver manual usuario" §2.2.6 - p10 (para detalles)

EC/ED/EF = Agua caliente / Descalcificada / Fria

3/4" M - 3/5 Bars - 100l/min MAX

SI = Entrada vapor

6 Bars / 240 Kg/h - Max 10 Bars

V= Salida vahos

D = Desagüe

Nota:

- La máquina debe instalarse siguiendo las regulaciones locales.
- El marco debe ser instalado en un suelo nivelado.
- Esta máquina debe fijarse al suelo usando los agujeros previstos.