

TOUCH II

- TOUCH II: microprocesador de fácil uso, totalmente programable con pantalla táctil de 7".
- Puerto USB: configura, actualiza y analiza las máquinas sin necesidad de conexión a internet.
- Vídeos en pantalla: añade tu logo, vídeos, anuncios o instrucciones de uso (útil para autoservicio).
- Interfaz multilingüe.
- 8 señales de dosificación estándar + 6 señales extras opcionales.

FACTOR G

- FACTOR G elevado de 500 (11 - 18 kg), 450 (22 - 80 kg) y de 350 (100C - 120C).
- Reduce la humedad residual

EFICIENCIA

Optimal loading: indicación manual del peso de la carga.
Sistema de consumo inteligente: ajuste automático del consumo de agua y detergentes (estándar).
Preparado para conexión a depósitos de recuperación: **ECOTANK** y **ECOTANK XL**.
Bajo consumo de agua.

VERSATILIDAD

Hechas a medida: personalización.
OPL < > Monedero / Fichero (mod. DHS-11 hasta DHS-45C).
Eléctrica < > Agua caliente.
Válvula desagüe < > Bomba (DHS-11/14).
Preparadas para Wet Cleaning.

CONECTIVIDAD

IoT- **DOMUSCONNECT** estándar gratuito.
Servicio técnico remoto.
Gestión de lavanderías: OPL y autoservicio.
Pago remoto App DOMUS LAUNDRY (mod. DHS-11 hasta DHS-45C).

ERGONOMÍA

Fácil apertura y cierre de puerta.
Mayores diámetros de puertas:

- Ø 373 (11, 14 kg)
- Ø 460 (18, 22, 28 kg),
- Ø 560 (35, 45, 60, 80 kg)
- Ø 700 (100, 120 kg)

MANTENIMIENTO

Panel de mandos abatible: acceso fácil y ergonómico.
Menú técnico: estadísticas para técnicos.

OTROS

Mueble exterior en skinplate gris.
Tambor y cuba en acero inoxidable AISI 304.
Jabonera de 4 compartimentos.
Control de desequilibrio mediante variador.
Sistema de ayuda a la carga.
Lavadora flotante, sin anclaje.
Certificaciones CB y WRAS. Opción ETL.
Certificación KIWA para el estándar REG4.



OPCIONES

- Licencia IoT - DOMUSCONNECT
- Prep. lavad. DLS/DHS-60C/80C para conex. 1" depósitos ECOTANK XL
- Kit dosificación DQ-2 (2 bombas + soporte guía apto hasta 4 bombas)
- Bomba dosificación extra DB-1: bombas individuales extra
- Kit doble desagüe DHS-60C/80C
- Kit watermark Australia
- Válvula normalmente cerrada DHS-60C/80C
- Kit basculación doble sentido DHS-60C/80C - Compatible con kit pesaje
- Kit basculación frontal DHS-60C/80C - Compatible con kit pesaje
- Manguera entrada agua DHS-60C/80C (Una por cada entrada de agua)
- Sistema pesaje DHS-60C/80C/100C/120C - Compatible con kits basculación
- 6 señales dosificación extra DHS-60C/80C/100C/120C
- Apertura puerta contraria
- Kit vapor DHS-60C/80C
- Kit doble calentamiento Eléctrico-Vapor DHS-60C/80C
- Mueble inox AISI 304 DHS-60C
- 440V 3~ (No N) 50/60 Hz DHS-60C (marítimo)
- 230V 3~ 50/60Hz DHS-60C

DATOS TÉCNICOS	UNIT.	DHS-60C TOUCH II	
TAMBOR			
Capacidad de carga 1:9 / 1:10	Kg	65/59	
Volumen	l	590	
	gal	155,8	
Diámetro	mm	1048	
	inch	41,2	
Profundidad	mm	680	
	inch	26,77	
DATOS GENERALES			
Velocidad de lavado / Velocidad de centrifugado	r.p.m.	38/875	
Factor "G"	-	450	
Fuerza máxima transmitida	KN	18 ±4,2	
Frecuencia fuerza dinámica	Hz	12,66	
Sonido	dB	< 70	
Versión Autoservicio	-	NO	
Doble desagüe	-	OPC.	
Sistema de pesaje / Sistema de Volcado	-	OPC.	
Opción SLUICE	-	NO	
PUERTA			
Alto centro puerta / Alto base puerta	mm	1170/810	
	inch	46"/31,88"	
Diámetro	mm	560	
	inch	22"	
POTENCIA			
Motor	kW	15	
Calefacción mod.Eléctrico	kW	36	
Potencia máxima elec.	kW	39	
Potencia máx. mod.vapor y agua caliente	kW	15	
CONEXIONES		E	HW/S
Tensión 110V- I + N +T	Nº x mm ² / A	-	-
	Nº x AWG / A	-	-
Tensión 230V- I + N +T	Nº x mm ² / A	-	-
	Nº x AWG / A	-	-
Tensión 230V- III + T	Nº x mm ² / A	4x25 / 100A	4X6 / 40A
	Nº x AWG / A	4x3 / 125A	4x9 / 50A
Tensión 400V- III + N + T	Nº x mm ² / A	5x16 / 63A	5x10 / 50A
	Nº x AWG / A	5x5 / 90A	5x7 / 30A
Entrada de vapor (mod. Vapor)	inch	3/4"	
Consumo máximo de vapor (mod. Vapor)	Kg/h	21	
Entrada de agua	inch	1"	
Presión de red	Kgs/cm ²	2-4	
Consumo máximo de agua*	Lit/h	598	
	GPH	157,9	
Desagüe	mm/inch	3"	
	Lit/min	200	
Capacidad de desagüe	GPM	52,8	
DIMENSIONES / DIMENSIONES CON EMBALAJE			
Ancho neto / Ancho bruto	mm	1.420/1.600	
	inch	55,9"/62,99"	
Profundo neto / Profundo bruto	mm	1.433/1.595	
	inch	56,4"/62,79"	
Alto neto / Alto bruto	mm	1.890/1.930	
	inch	74,4"/75,98"	
Peso neto / Peso bruto	kg	1.454/1.544	
	lb	3205,5/3403,9	

Volumen embalaje	m3	4,9
	ft3	173

* Programa nº20 , 75% de carga
 **Programa nº2 , 100% de carga
 *** versión 400V=48kW / 230V =36kW

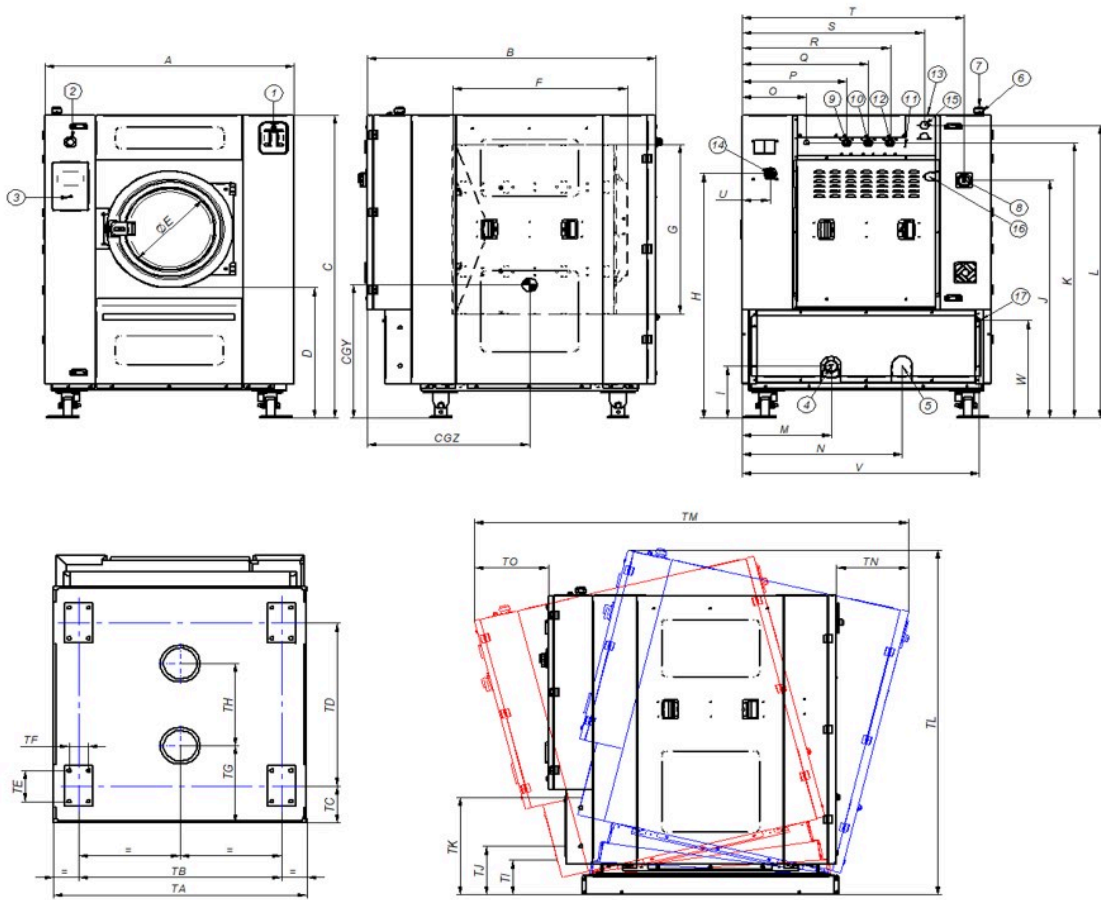

1. Jabonera
2. Paro de emergencia
3. Puerto USB
4. Desagüe 1
5. Desagüe 2
6. Conexión eléctrica bombas de jabón líquido
7. Conexión eléctrica
8. Interruptor general
9. Entrada de agua auxiliar
10. Entrada de agua caliente
11. Conexión a tierra
12. Entrada de agua fría
13. Salida de vapor
14. Conexión para jabón líquido
15. Conexión vapor
16. Toma de aire
17. Puerto ethernet

		A	B	C	D	E	F	G	H	I	J	K	L	M	N	O	P	Q	R	S	T	U	V	W	X	Y	CGY	CGZ
DHS-60C	mm	1420	1433	1890	810	560	760	1050	1563	323	1475	1710	1817	508	912	367	595	720	845	1040	1267	160	1353	608	1500	348	830	820
DHS-80C	mm	1420	1645	1890	810	560	972	1050	1563	323	1475	1710	1817	508	912	367	595	720	845	1040	1267	160	1353	608	1500	348	830	925
		TA	TB	TC	TD	TE	TF	TG	TH	TI	TJ	TK	TL	TM	TN	TO												
DHS-60C	mm	1145	1157	226	799	190	110	265	722	215	300	565	2095	2266	410	422												
DHS-80C	mm	1145	1157	226	1011	190	110	475	510	215	300	602	2137	2478	410	422												