

CARACTÉRISTIQUES

Dimensions des rouleaux : 2 600 et 3 300 mm de large et 600, 800 et 1 000 mm de diamètre.

Panneaux en acier peint.

Contrôle de la fréquence.

Les bandes d'alimentation et de repassage sont en NOMEX.

Contrôle par écran tactile : possibilité de créer des programmes avec contrôle de la vitesse (entre 3 et 18 mts/min) et de la température.

Arrêt automatique après refroidissement (à 80°C).

Grande capacité de production, en fonction de l'humidité résiduelle du linge, jusqu'à 290 kg/heure directement à partir de la laveuse-essoreuse à essorage élevé.

Chauffage électrique, à gaz ou à vapeur.

Modèles à gaz avec brûleur radiant (augmentation de 25% de la production, disponible dans les modèles de diamètre 800 et standard dans les modèles de diamètre 1.000).

Système d'évacuation puissant.



OPTIONS

- Table aspirante
- Engageuse automatique sans table aspirante
- Sortie arrière
- Sortie arrière motorisée hauteur 860 mm (sortie arrière incluse)
- Collecteur arrière 2 voies
- Collecteur arrière 4 voies
- Autre tension que 400V III +N 50Hz
- Emballage maritime pour S

DONNÉES GENERALES	UNIT.	S600-3300
Production théorique* chauffage élec./vapeur/gaz atm.	Kg/h	160
Production théorique* chauffage gaz radiant	Kg/h	-
Ø Cylindre	mm	600
Longueur utile	mm	3.300
Hauteur de chargement	mm	1.050
Vitesse de travail	mt/min	3-10
Type de commande	-	Digital
Nbre de programmes	Nº	20
PUISSANCE		
Chauffage électrique	kW	54
Puissance max. chauffage électrique	kW	55,9
Chauffage gaz (naturel / LPG)	kW	80,30 / 86,30
Puissance max. chauffage gaz	kW	1,9
Chauffage vapeur	kW	75
Puissance max. chauffage vapeur	kW	1,9
CONNEXIONS		
Ø Arrivée gaz	BSP	1"
Ø Arrivée vapeur	BSP	1"
Ø Condensats (modèle vapeur)	BSP	1/2"
Ø Arrivée d'air	BSP	12
DIMENSIONS / DIMENSIONS AVEC EMBALLAGE		
Largeur nette / largeur brute	mm	4.370 / 4.530
Profondeur nette / profondeur brute	mm	1.440 / 1.620
Hauteur nette / hauteur brute	mm	2.030 / 1.960
Poids net / Poids brut	Kg	2.050 / 2.350
Volume	m³	12,77 / 14,38
AUTRES		
Nbre d'évacuations	Nº	2
Ø Évacuation	mm	120
Débit d'extraction	m³/h	2 x 1.000
Consommation d'air (6,5 Bar)	mm	5.000
Niveau sonore	dB	70

* 50% d'humidité résiduelle, 140gr/m² de coton, 100% d'utilisation des cylindre

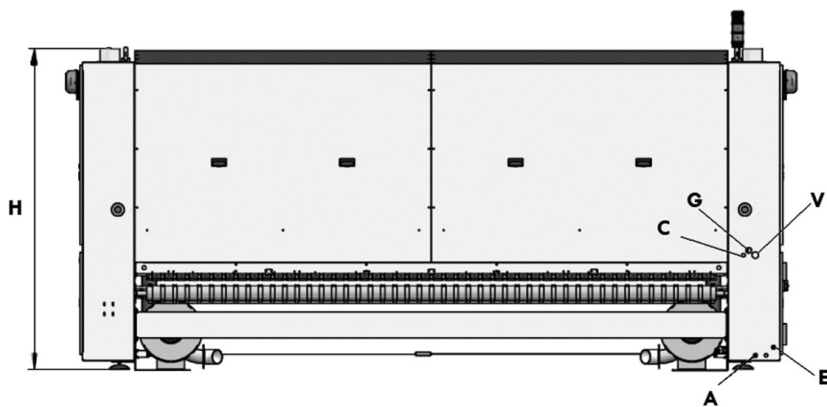

- A. Entrée air comprimé
- C. Décharge condensats (modèles vapeur)
- E. Connexion électrique
- F. Extraction des buées
- G. Arrivée gaz
- V. Arrivée vapeur

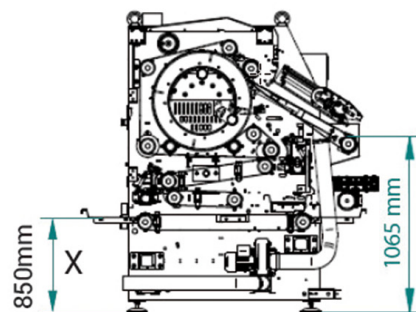
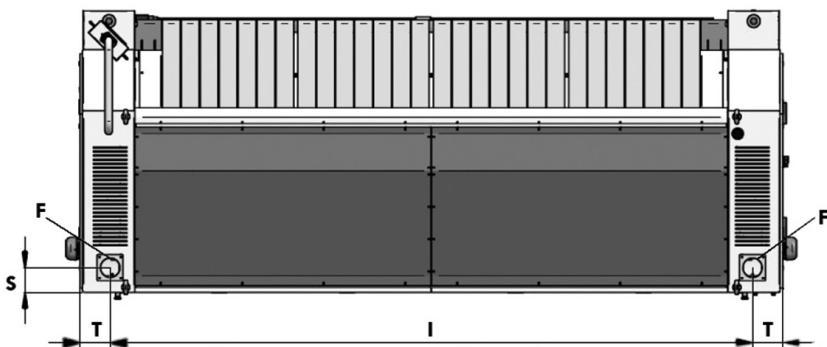

	H	I	T	S	A	C	E	F	G	V
S600-2600	1.800	3.242	186	152	Ø12	1/2"	5x2,5	Ø120	1"	1"
S600-3300	1.800	3.942	186	152	Ø12	1/2"	5x2,5	Ø120	1"	1"