

Les réservoirs ECOTANK XL sont la solution idéale pour optimiser la consommation d'eau dans votre blanchisserie.

Idéal pour les grandes entreprises et les machines de grande capacité.

●●● FONCTIONNALITES

Réservoirs de haute capacité conçus pour stocker jusqu'à 1000 litres, permettant d'économiser un volume d'eau considérable.

Compatibles:

Différents réservoirs ECOTANK XL peuvent être combinés avec diverses machines Domus équipées de TOUCH II :

- 1, 2 ou 3 réservoirs ECOTANK XL.
- 1 ou plusieurs machines avec les réservoirs ECOTANK XL.

Durables: Fabriqués en polyéthylène haute densité avec un renfort extérieur en acier galvanisé.



EFFICIENCE

Jusqu'à **40 et 70% d'économies***.

Économies de détergent : En optimisant l'utilisation de l'eau aux différentes étapes du lavage, les ECOTANK XL réduisent les besoins en produits chimiques pour traiter l'eau.

*En fonction des types de programmes, vêtements et processus.



EASY MAINTENANCE

Fixation : Des trous sont prévus pour faciliter l'ancrage au sol.

Kit d'accessoires disponible : pour connecter facilement les laveurs et les barrières aux réservoirs (option).

2 capteurs de niveau d'eau : sur chaque ECOTANK, indiquant le niveau minimum et maximum.

... AUTRES

Une ou plusieurs machines à laver peuvent être raccordées afin de réutiliser l'eau de lavage.

Vendu séparément.

Pas de panneaux extérieurs, seulement le cadre.

Nécessaire : raccords à l'eau et à l'électricité

(raccords non fournis avec la cuve).

Réaliser les connexions entre les machines et les cuves : kit de tuyaux et raccords disponibles en option pour connecter 1 laveuse/barrière à 3 cuves.

MACHINES POUVANT ÊTRE RACCORDÉES À L'ECOTANK XL

jusqu'à 8 * laveuses de 35/45 kg

jusqu'à 4 * laveuses de 60/80 kg

jusqu'à 3 * laveuses de 100/120 kg



OPTIONS

- Kit ready for ECOTANK XL conn. 1" dans les barrières ASA-100
- Kit ready for ECOTANK XL conn. 1" dans les barrières DHB-27
- Kit ready for ECOTANK XL conn. 1" dans les barrières DHB-35
- Kit ready for ECOTANK XL conn. 1" dans les barrières DHB-50
- Kit ready for ECOTANK XL conn. 1" dans les barrières DHB-70
- Kit ready for ECOTANK XL conn. 1" dans les DHS-100C/120C
- Kit ready for ECOTANK XL conn. 1" dans les DLS/DHS-35C/45C
- Kit ready for ECOTANK XL conn. 1" dans les DLS/DHS-60C/80C
- Kit de tuyaux et accessoires pour l'installation de l'ECOTANK XL (1 par laveuse)
- Plateforme surélevée ECOTANK XL

RÉSERVOIRS DE RÉCUPÉRATION D'EAU	UNIT.	ECOTANK XL
Capacité des réservoirs	l	1.000
Capacité du lave-linge frontal	Kg	35, 45, 60, 80, 100, 120
Capacité du lave-linge barrières	Kg	27, 35, 50, 70, 100
Mobilier d'extérieur	-	skinplate
CONNEXIONS		
Tension	V	230V I
Vidange Ø	inch	1"
DIMENSIONS / DIMENSIONS D'EMBALLAGE		
Largeur nette / Largeur brute	mm	702 / 785
Profondeur nette / Profondeur brute	mm	1.375 / 1.450
Hauteur nette / Hauteur brute	mm	2.206 / 2.262
Poids net / Poids brut	Kg	147 / 173
Volume	m ³	-

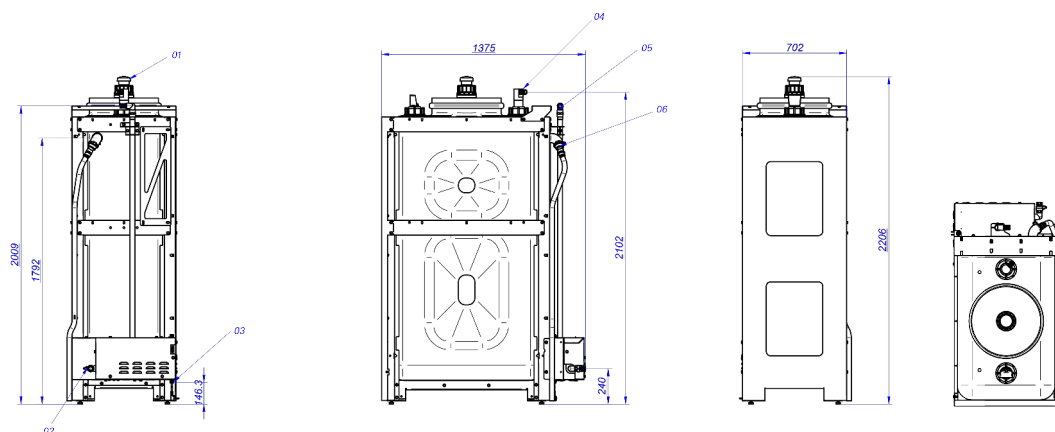

- 01. Reniflard
- 02. Télécharger le manuel du réservoir
- 03. Alimentation électrique
- 04. Entrée d'eau des lave-linge
- 05. Sortie d'eau des lave-linge
- 06. Déversoir