

TOUCH II

Ecran tactile 7" convivial et programmable TOUCH II.
Connexion USB. Plateforme en ligne gratuite pour la programmation, la télémétrie, l'analyse de données, etc.
Affichage de vidéos (pubs, instructions, etc.)
37 langues disponibles.

FONCTIONNALITES

Inversion de sens du tambour standard.
Tambour inox standard.
Variateur de fréquence standard.

EFFICIENCE

EFFICIENT DRY - Contrôle de l'humidité intelligent avec nouveau contrôle de température à l'entrée d'air du tambour.
AIR RE-CYCLE - Système de recirculation d'air efficace.
THERMAL INSULATION - Circuit d'air complet hublot double vitrage.
FULL FLOW - nouveau système d'optimisation du flux d'air.
Grand filtre à peluches tiroir.

POLYVALENCE

Fait-sur-mesure - personnalisation.
Wet Cleaning.

CONNECTIVITE

IoT **DOMUSCONNECT** standard.
Gestion des blanchisseries : OPL et libre-service.

ERGONOMIE

Filtre à peluches tiroir, maille en acier inox.
Grand diamètre de porte.
Sens d'ouverture de porte ajustable sur site.

MAINTENANCE

Panneau de commande articulé : accès facile et ergonomique.
Menu technique: statistiques pour les techniciens.

AUTRES

Carrosserie en skinplate gris, aspect inox.
NOUVEAU: Entraînement par motoréducteur sur les modèles DTT-45 à DTT-80
SFEX - Système anti-incendie.
SOFT DRY - Nouvelles perforations du tambour.
COOL DOWN - anti-froissement en fin de cycle.
Chauffage électrique, gaz ou vapeur.
Homologation CE



OPTIONS

- License IoT - DOMUSCONNECT
- Porte guillotine automatique DTT-45/60/80 (double vitrage)
- Séchoir avec chauffage Gas Naturel
- Porte guillotine manuelle DTT-45/60/80 (sans double vitrage)
- Kit bascule frontale DTT-45/60/80
- Hublot double vitrage DTT-45/60/80
- Modèle tropicalisé
- Dosificateur / pulverisateur
- Panneau arrière avec filtre air DTT-45/60/80
- Filtre peluches mailles 0,6mm (standard 0,3mm)
- Filtre peluches mailles 1,2mm (standard 0,3mm)
- Carrosserie inox DTT-45
- Panneau frontal inox DTT-45/60/80
- Batterie vapeur basse pression DTT-45/60/80
- Emballage bois DTT-45
- 230V III 50Hz DTT-45/60/80 E
- 230V III 60Hz DTT-45/60/80 E
- 400V III 60Hz DTT-45/60/80 E/S
- 400V III 60Hz DTT-45/60/80 G
- 230V III 50Hz DTT-45/60/80 G/S
- 230V III 60Hz DTT-45/60/80 S
- 230V III 60Hz DTT-45/60/80 G
- 440/480V III 60Hz DTT-45/60/80

CAPACITE ET TAMBOUR	UNIT.	DTT-45 ECO-ENERGY
Capacité 1/18	Kg	50
	lb	110,2
Capacité 1/20	Kg	45
	lb	99,2
Ø Tambour	mm	1.225
	inch	48,23
Longueur tambour	mm	760
	inch	29,92
Volume tambour	l	900
	cu ft	31,78
Ø Porte	mm	802
	inch	31,57
Hauteur centre porte	mm	1.275
	inch	50,20
Hauteur du sol au bas de la porte	mm	813
	inch	31,99
CHAUFFAGE ÉLECTRIQUE		
Capacité d'évaporation	L/h	45
	US gallon/h	11,9
Production horaire	Kg/h	90
	lb/h	198,4
Puissance de chauffage installée	kW	54
Puissance électrique installée	kW	57
Moteur tambour	kW	0,75
CHAUFFAGE AU GAZ		
Capacité d'évaporationn (mod. gaz)	L/h	48,20
	US gallon/h	12,733
Production horaire (mod. gaz)	Kg/h	96,40
	lb/h	212,5
Puissance de chauffage installée gaz	kcal/h	51591
	Btu/h	204728,5
Puissance de chauffage installée gaz	kW	60
Puissance électrique installée	kW	3
Consommation instantanée gaz propane (G31)	Kg/h	5,14
	lb/h	11,33
Consommation instantanée gaz naturel (G20)	m ³ /h	6,35
	cfm	3,74
Ø Entrée gaz	BSPP ISO 228-1	3/4"
CHAUFFAGE VAPEUR		
Puissance de chauffage installée (vapeur)	kW	91
	Btu/h	310505
Puissance électrique installée	kW	3
Consommation de vapeur (8 barG) - Standard	kg/h	121
Consommation de vapeur (116 psiG)	lb/h	145,8
Pression de vapeur	barG	7 - 12
	psiG	101,5 - 175
Entrée et sortie de vapeur standard	BSPT- ISO7.1	1"
Entrée et sortie de vapeur standard	NPT ANSI B1.20.1 Tapered	1"
Consommation de vapeur (5 barG) - Basse pression	kg/h	142
Consommation de vapeur (72,5 psiG) - Basse pression	lb/h	171,1
Pression de vapeur (basse pression)	barG	4 - 7
	psiG	58 - 101,5
Entrée - Sortie de vapeur - Basse pression	BSPT- ISO7.1	1" 1/2
CHAUFFAGE À L'HUILE THERMIQUE		
Puissance de chauffage installée	kW	91
Puissance électrique installée	kW	3
Consommation de fluide (T max 175°C)	m ³ /h	7

Raccordement de l'huile thermique	BSP	1" 1/2	
VENTILATION			
Moteur ventilateur	kW	2,20	
Débit d'air nominal	m ³ /h	4.500	
	cfm	2648,60	
Ø Sortie buées	mm	300	
	inch	11,81	
ÉMISSION DE CHALEUR			
Émission totale de chaleur max.	kW	3,78	
	Btu/h	12905,4	
Émission maximale de chaleur frontale	kW	1,08	
	Btu/h	3687,3	
CONNEXIONS			
Tension 230V - I + N + T	Nº x mm ² / A	-	-
Tension 230V - III + T	Nº x mm ² / A	-	4 x 2,5 / 20A
Tension 400V - III + N + T	Nº x mm ² / A	5 x 35 / 100A	5 x 2,5 / 20A
DIMENSIONS NETTES / D. AVEC EMBALLAGE			
Largeur nette / brute	mm	1.270 / 1.330	
	inch	50 / 52,36	
Profondeur nette / brute	mm	1.106 / 1.185	
	inch	43,54 / 46,65	
Hauteur nette/brut	mm	2.380 / 2.200	
	inch	93,70 / *86,61	
Poids net / brut	Kg	395 / 430	
	lb	870,83 / 947,99	
AUTRES			
Niveau sonore	dB	67	

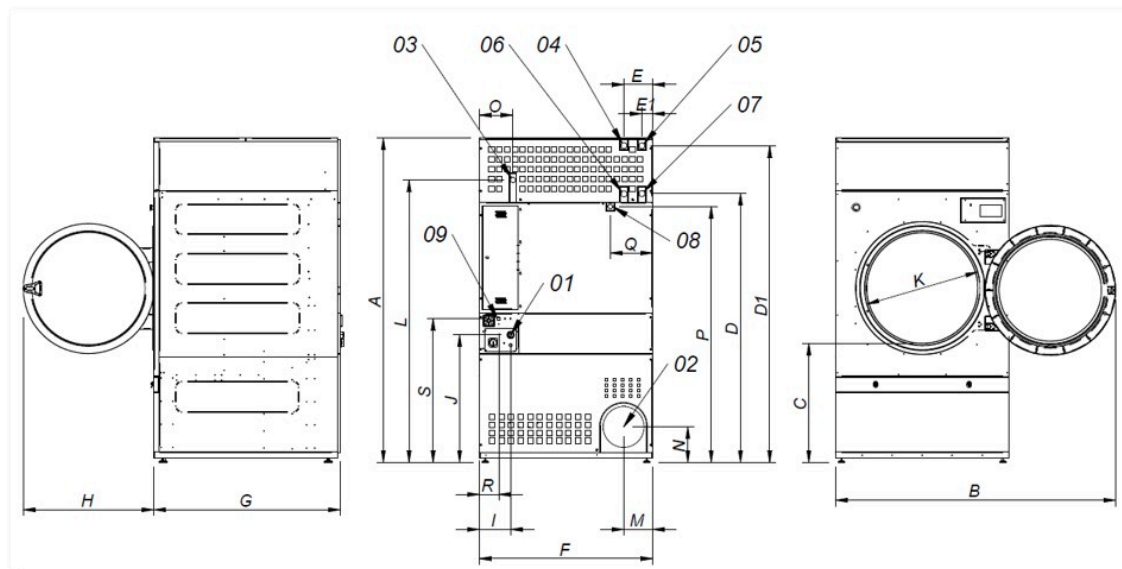

- 01 Connexion électrique
- 02 Sortie buées Ø 300
- 03 Connexion gaz 1/2"
- 04 Connexion vapeur 1" (DTT-45)
- 05 Connexion vapeur 1" (DTT-60-80)
- 06 Sortie condensats 1" (DTT-45)
- 07 Sortie condensats 1" (DTT-60-80)
- 08 Vanne d'eau anti-incendis 3/4"
- 09 Connexion ethernet

	A	B	C	D	D1	E	E1	F	G	H	I	J	K	L	M	N	O	P	Q	R	S
DTT-45 ECO-ENERGY	2.380	2.045	874	1.981	2.311	211	80	1.270	1.106	956	248	935	802	2.088	214	240	244	1.841	308	160	1.053
DTT-60 ECO-ENERGY	2.380	2.045	874	1.981	2.311	211	80	1.270	1.366	956	248	935	802	2.088	214	240	244	1.841	308	160	1.053
DTT-80 ECO-ENERGY	2.380	2.045	874	1.981	2.311	211	80	1.270	1.598	956	248	935	802	2.088	214	240	244	1.841	308	160	1.053